

Biblija vaikams

pristato

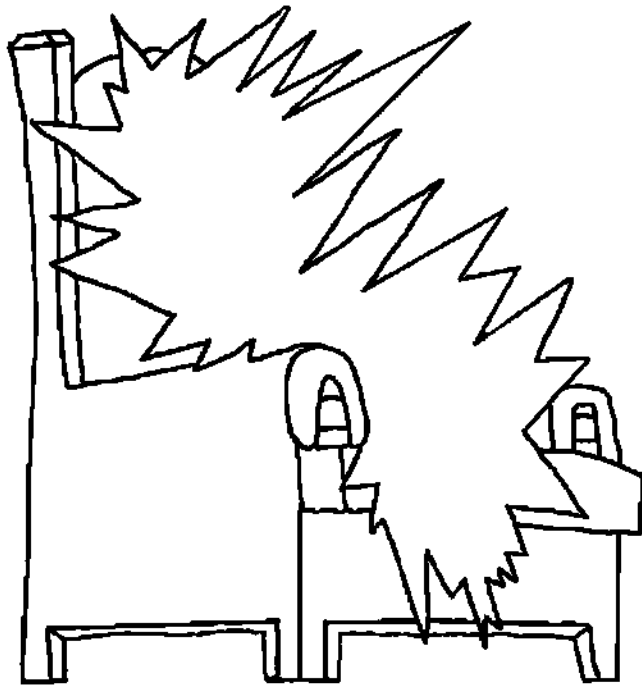

**Dangus,
nuostabūs
Dievo
namai**



Parašė: Edward Hughes

Iliustravo: Lazarus; Alastair P.

Parengė: Sarah S.

**Išvertė: Christian Lingua
www.ChristianLingua.com**

**Išleido: Bible for Children
www.M1914.org**

©2021 Bible for Children, Inc.

**Leidimas: Jūs galite kopijuoti ir spausdinti šią istoriją
tik nekomerciniais tikslais.**



Gyvendamas žemėje, Jėzus pasakojo savo mokiniams apie Dangų. Jis vadino ją savo Tėvo namais ir sakė, kad ten daug buveinių. Dangaus buveinės daug didesnės ir gražesnės už bet kokius namus šioje žemėje.

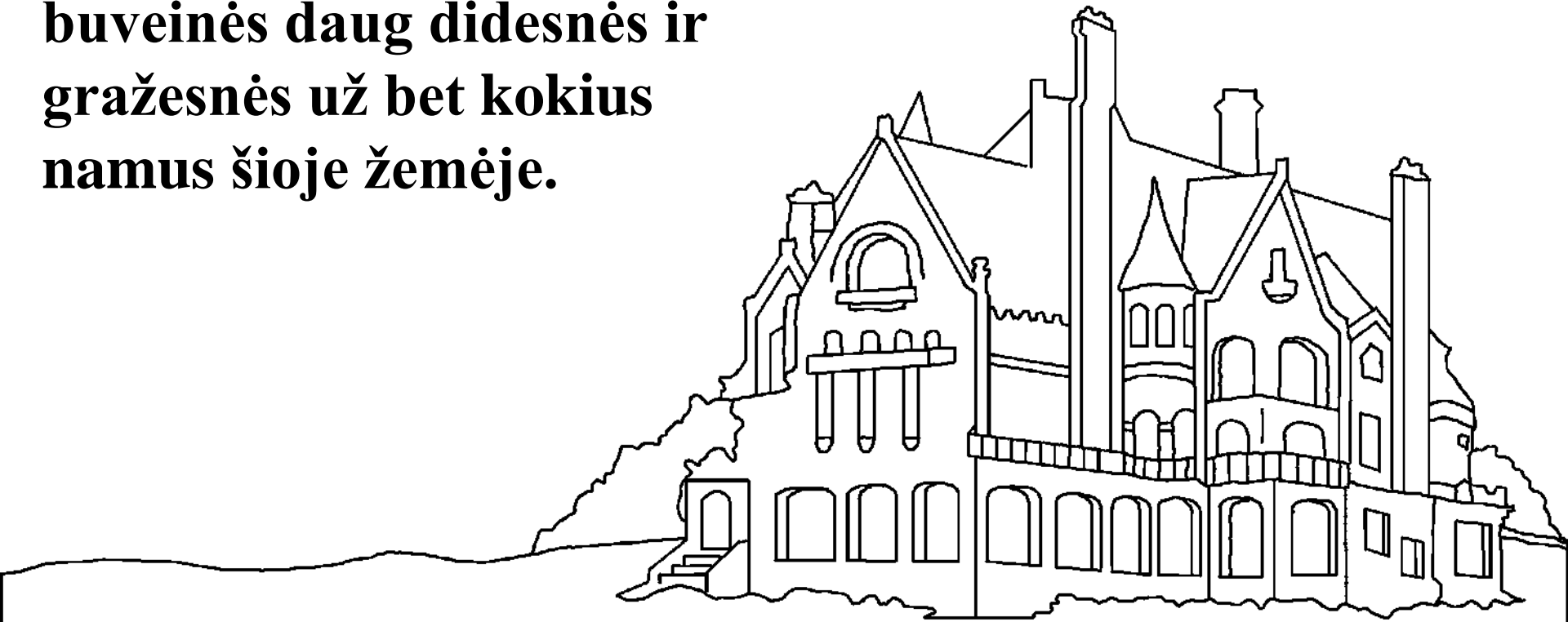

**Jēzus sakē: „Einu jums vietas paruošti. Kai nuējēs paruošiu, vēl sugrišiu ir jus pas save pasiimsiu.”
Jēzus nuējo ī Dangu po prisikēlimo iš numirusiujū.
Mokiniams matant, Jēzus buvo paimtas ī dangū debesyje.**

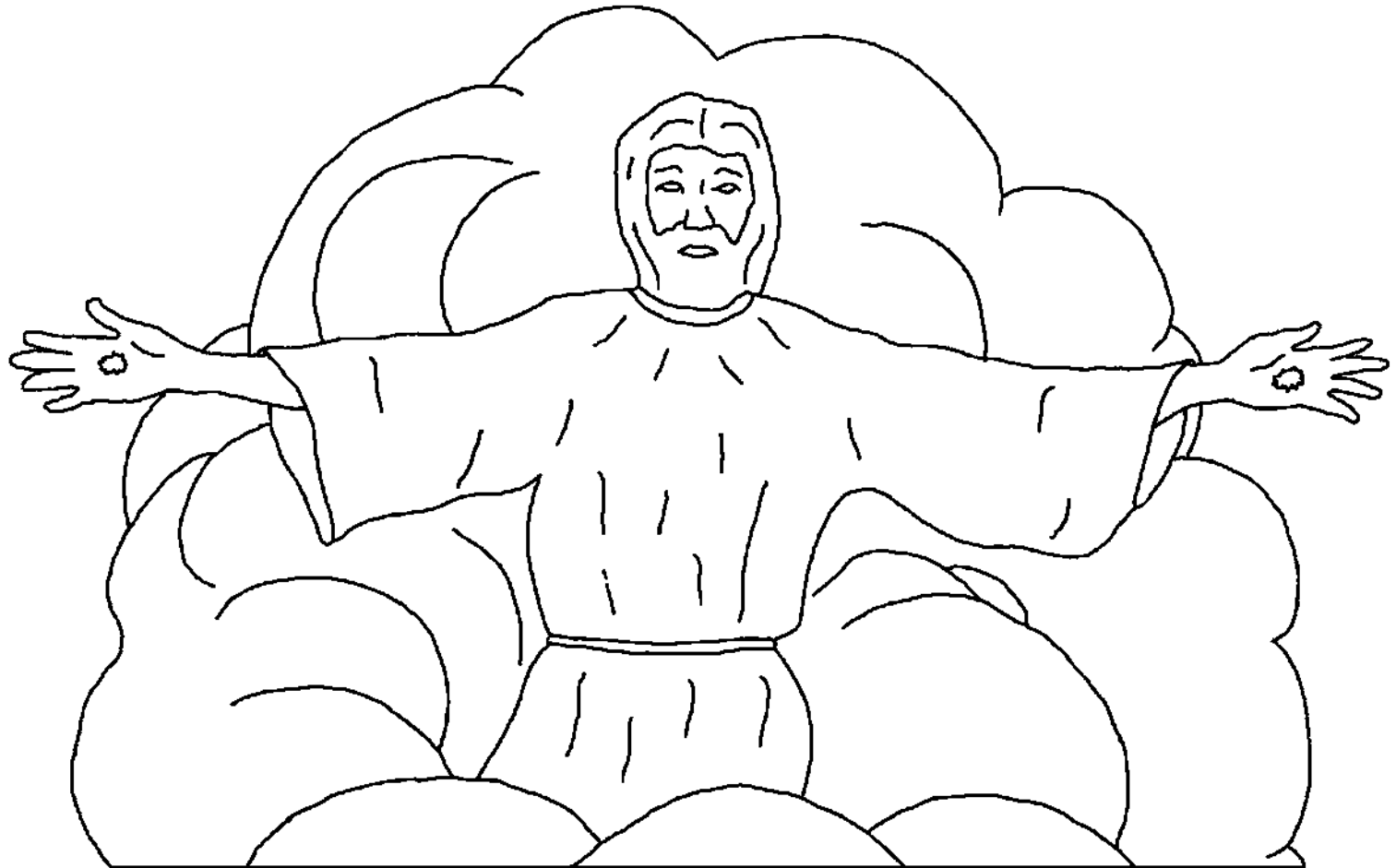

Nuo to laiko krikščionys prisimena Jėzaus pažadą sugrižti ir pasiimti juos. Jėzus pasakė, kad sugriš netikėtai, kai dauguma žmonių Jo nelauks.

O kaip krikščionys, kurie numirė iki Jo sugrižimo? Biblija sako, kad jie eina tiesiai pas Jėzų. Palikti kūną reiškia būti su Viešpačiu.



**BUVIMAS SU
VIEŠPAČIU**



Apreiškimas Jonui, paskutinė Biblijos knyga, pasakoja apie neprastai gražų Dangų. Nuostabiausia tai, kad Dangus yra Dievo namai. Dievas yra visur, bet Jo sostas Danguje.

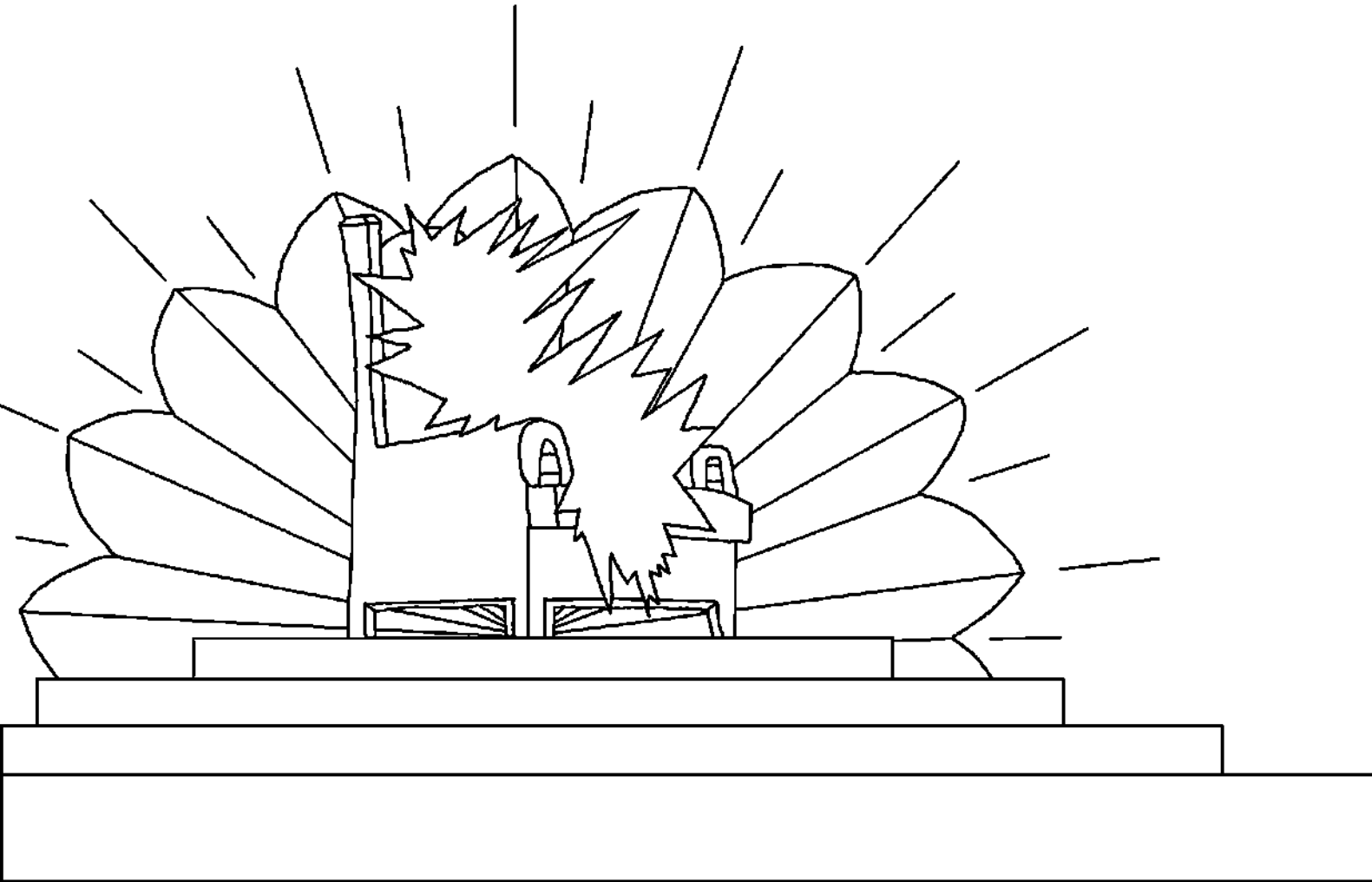

Angelai ir kitos dangiškos būtybės garbina Dievą Danguje. Taip pat ir visi Dievo žmonės, kurie po mirties nuėjo į dangų. Jie gieda šlovinimo giesmę Dievui.

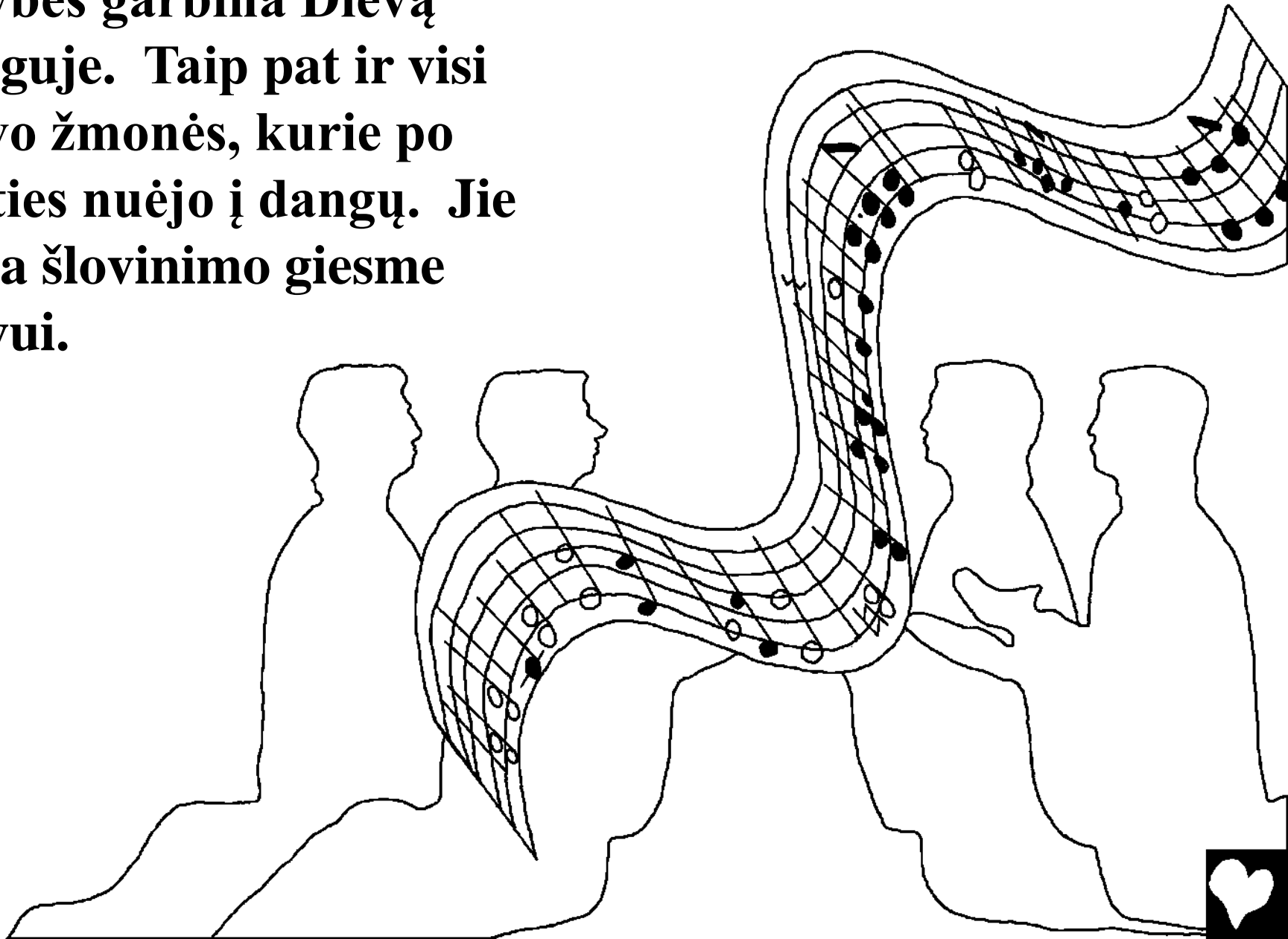

**Štai kelios eilutės iš vienos jų giesmės: VERTAS
ESI, NES ATPIRKAI MUS DIEVUI SAVO
KRAUJU IŠ VISŲ TAUTŲ IR
GIMINIŲ IR PADAREI MUS
KARALIAIS BEI KUNIGAIS
MŪSŲ DIEVUI.**

**(Apreiškimas
Jonui 5, 9)**



Paskutiniai Biblijos puslapiai pasakoja apie Dangų kaip apie „Naująją Jeruzalę”. Tai be galo didelis miestas su aukšta siena, spindinčia kerinčiomis spalvomis. Kiekvieni iš miesto vartų padaryti iš vieno milžiniško perlo!

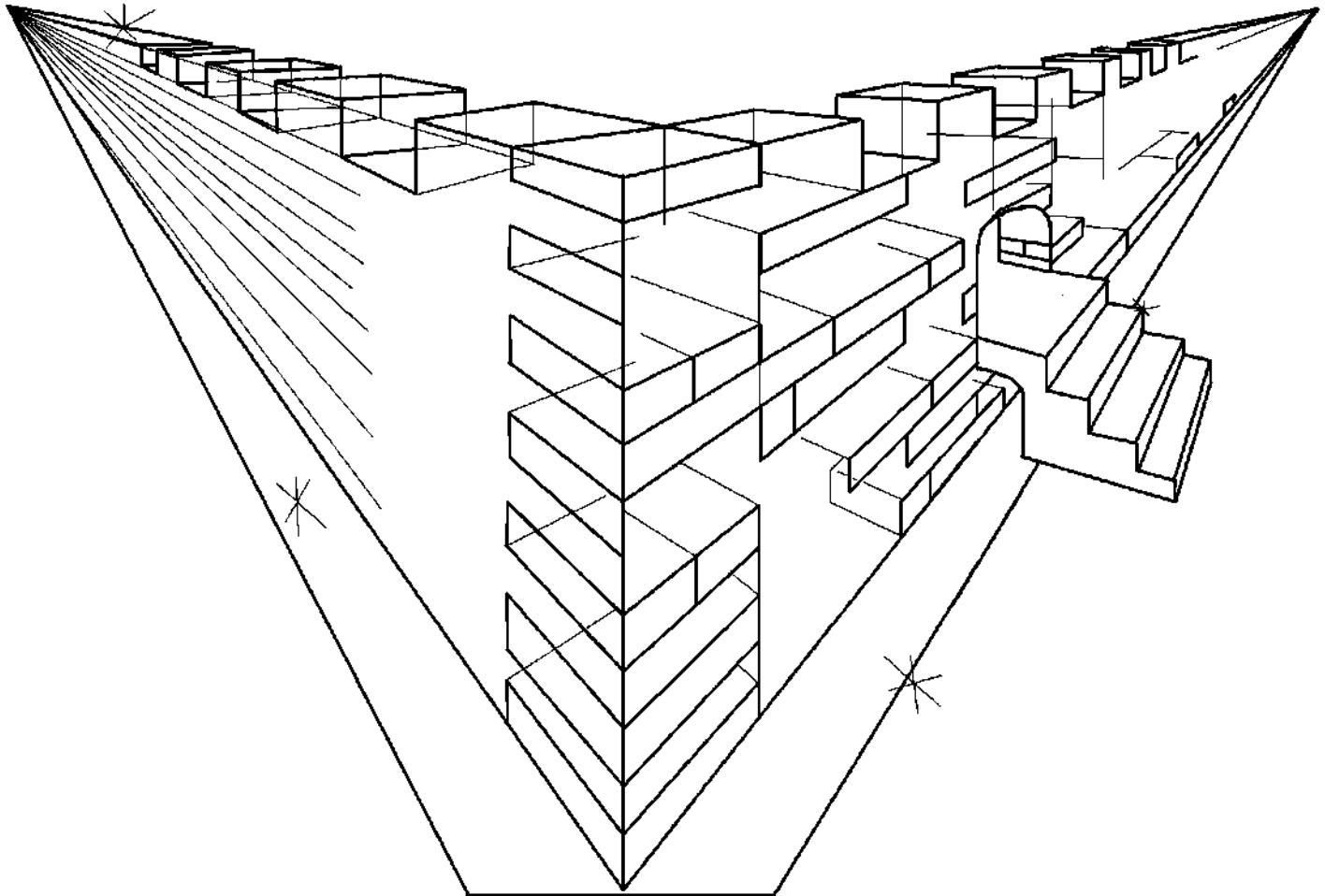

**Šie perlų vartai niekada neuždaromi. Įeikime vidun ir
apsidairykime ... Oho! Dangaus vidus dar gražesnis.
Miestas padaryta iš tyro aukso, skaidraus kaip stiklas.
Net gatvės grįstos
auksu.**

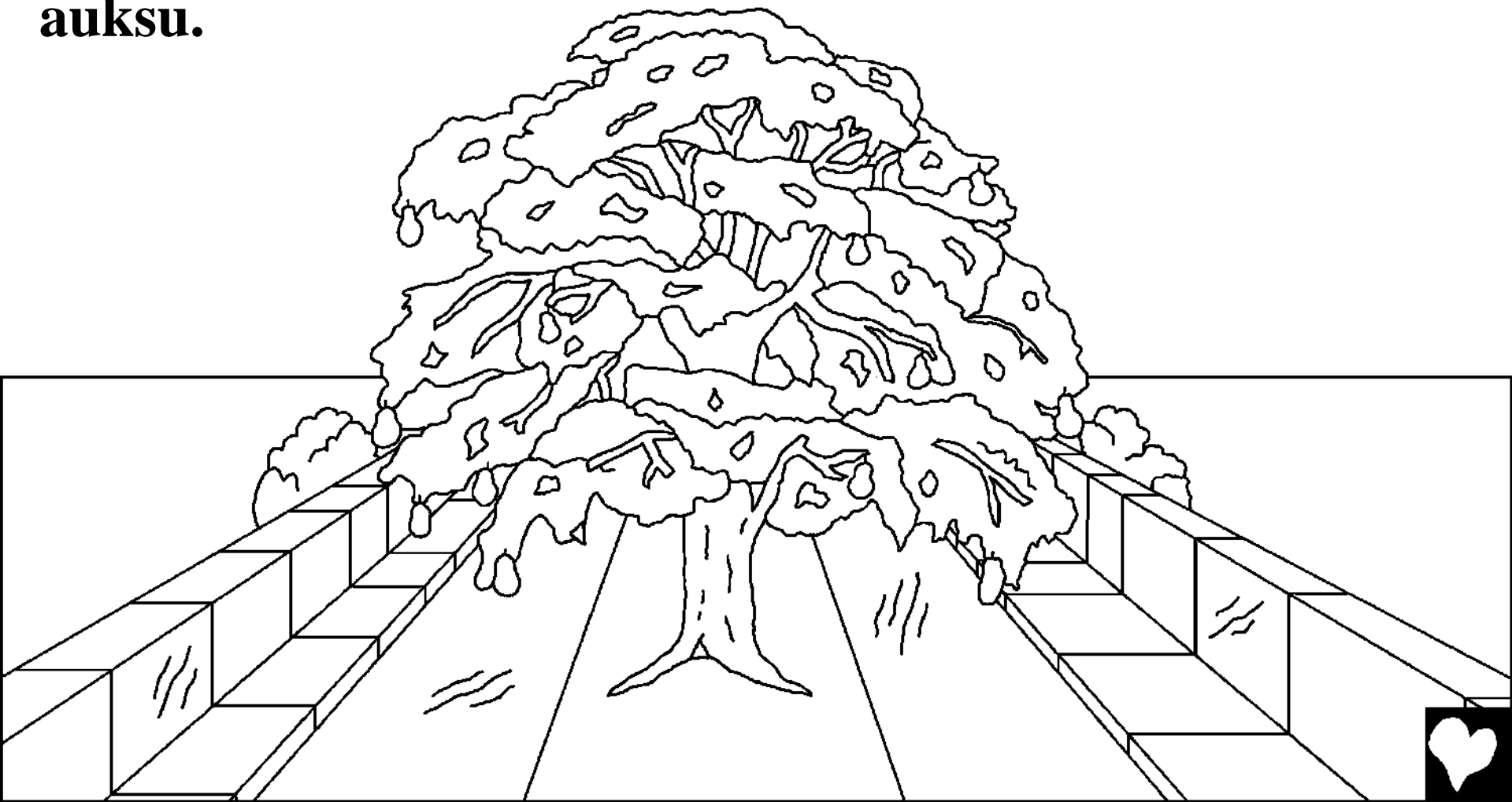

Tyro kaip krištolas gyvybės vandens upė teka iš Dievo sosto. Tarp upės atšakų auga gyvybės medis, kuris buvo Edeno sode. Tai ypatingas medis, duodantis dvylika derlių, vedantis skirtingus vaisius kiekvieną mėnesį, o medžio lapai skirti tautoms gydyti.

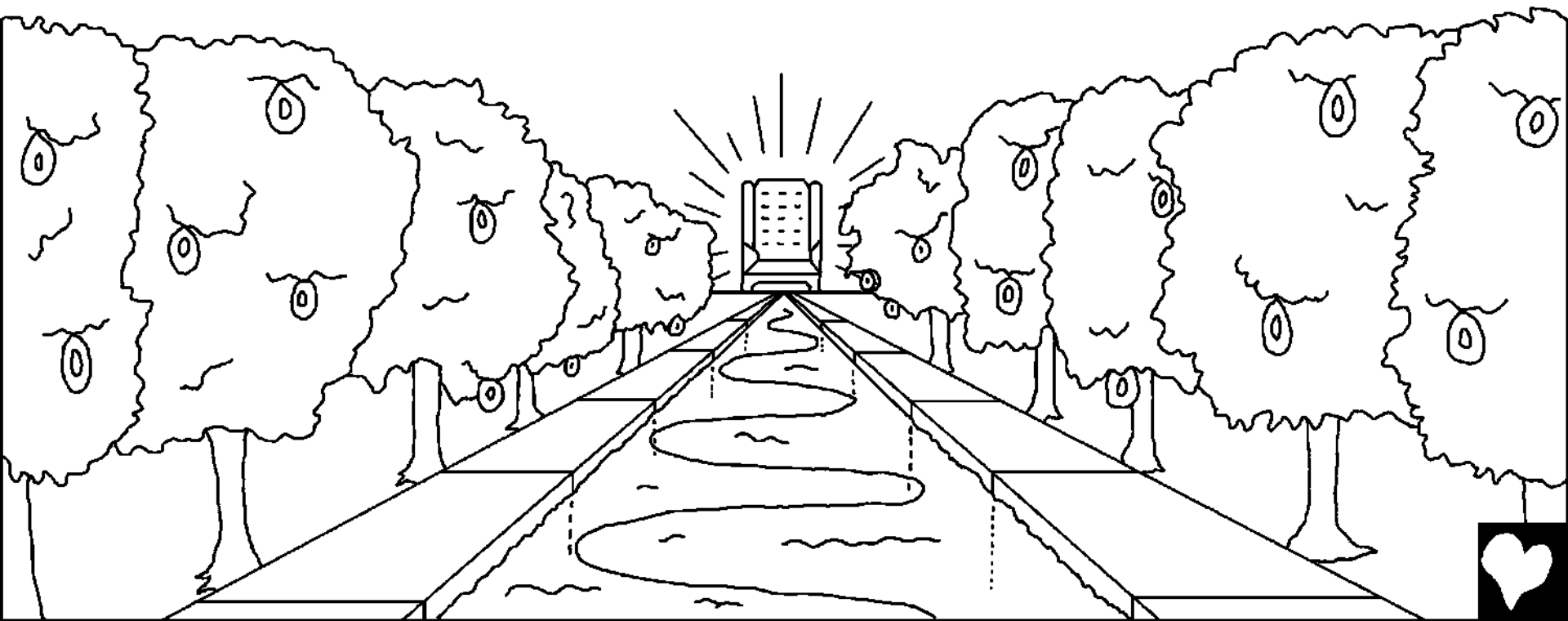

**Danguje nereikia saulės ir mėnulio šviesai. Dievo šlovė
pripildo jų nuostabia šviesa. Ten nėra nakties.**

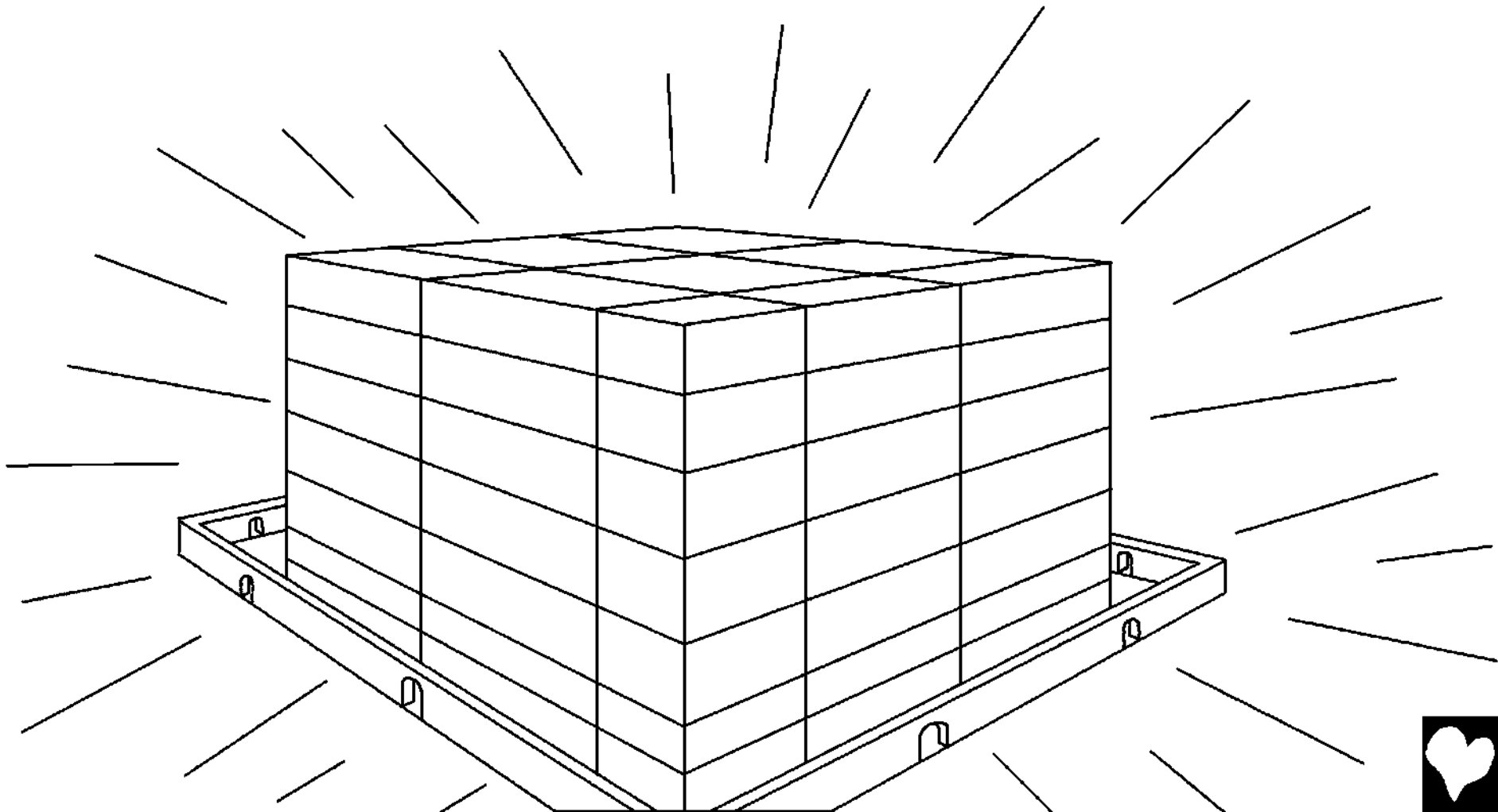

Net gyvūnai Danguje kitokie. Jie visi prijaukinti ir draugiški. Vilkai ir ėriukai kartu minta žolę. Net galingi lūtai ėda šiaudus kaip jaučiai. VIEŠPATS sako: „Visame mano šventajame kalne nebus vietos jokiai skriaudai.”



Danguje nebus daug dalykų. Niekas negirdės pikto žodžių. Niekas nesikivirčys ir nesielgs savanaudiškai. Nebus užraktų ant durų, nes Danguje nėra vagių.

**Nėra melagių,
žmogžudžių,
burtininkų
ir kitų
nedorėlių.
Danguje
nėra
jokios
nuodėmės.**



**Danguje su Dievu nebebus
ašarų. Kartais Dievo žmonės
verkia dėl sielvarto šiame
gyvenime. Danguje Dievas
nušluostys visas jų ašaras.**



Danguje nėra ir mirties. Dievo žmonės amžinai gyvens su Viešpačiu. Nebebus liūdesio, verksmo ir skausmo. Nebus ligų, mirties ir laidotuvių. Danguje visi bus amžinai laimingi su Dievu.



**Visų geriausia, kad Dangus skirtas
berniukams ir mergaitėms (taip pat
ir suaugusiems), kurie tikėjo į Jėzų
Kristų kaip į savo Gelbėtoją ir
klausė Jo kaip Viešpaties.**



Danguje yra Avinėlio gyvenimo knyga, pilna žmonių vardų. Ar žinai, kieno vardai įrašyti joje? Visų žmonių, kurie tiki į Jėzų. Ar tavo vardas įrašytas šioje knygoje?



Paskutiniai Biblijos žodžiai apie Dangų yra nuostabus kvietimas: „Ir Dvasia, ir sužadėtinė kviečia: „Ateik!“ Ir kas girdi, teatsiliepia: „Ateik!“ Ir kas trokšta, teateina, ir kas nori, tesisemia dovanai gyvybės vandens.”



Dangus, nuostabūs Dievo namai

Istorija iš Dievo žodžio, Biblijos,

užrašyta

Evangelija pagal Joną 14;

2 Antras laiškas korintiečiams 5;

Apreiškimas Jonui 4, 21, 22

„Tavo žodžių aiškinimas apšviečia.“

Psalmė 119, 130





Pabaiga

60



60



**Ši Biblijos istorija pasakoja apie nuostabų Dievą,
kuris mus sukūrė ir nori, kad tu Jį pažintum.**

**Dievas žino, kad mes padarėme blogų dalykų, kuriuos Jis
vadina nuodėme. Bausmė už nuodėmę yra mirtis, bet Dievas
taip myli tave, kad atsiuntė savo vienintelį Sūnų Jėzų mirti ant
Kryžiaus, Jis buvo nubaustas už tavo nuodėmes. Paskui Jėzus
prisikėlė iš numirusių ir sugrįžo namo į Dangų! Jeigu tikėsi į Jėzų
ir paprašysi atleisti tavo nuodėmes, Jis tau atleis! Jis ateis,
apsigyvens tavyje, ir tu gyvensi su Juo amžinai.**

Jeigu tiki, kad tai tiesa, pasakyk Dievui:

**Brangusis Jėzau, aš tikiu, kad tu esi Dievas ir tapai žmogumi,
kad mirtum už mano nuodėmes, o dabar vėl esi gyvas. Prašau ateiti
į mano gyvenimą ir atleisti man nuodėmes, kad gyvenčiau naują
gyvenimą ir vieną dieną iškeliaučiau gyventi su tavimi amžinai.**

Padėk man klausyti Tavo ir būti Tavo vaiku. Amen.

Skaityk Bibliją ir kasdien kalbėk su Dievu!

Evangelija pagal Joną 3, 16

