

KRISTAUS GYVENIMAS

1 DALIS

Originalus tekstas: Katherine Hershey
Peržiūrėta: Lynne Herlein
ir Lora Strong

Pritaikyta Europai: Jennifer Haaijer

(Su papildomomis idėjomis
iš originalaus teksto)

Tekstas publikuotas: European CEF®
Kilchzimmer
4438 Langenbruck
Switzerland
www.cefeurope.com

DĖMESIO! Daugelyje CEF biurų galima įsigyti vaizdines priemones šiems pamokų ciklams. Europos šalių biurus ir internetines parduotuves rasite svetainėje www.teachkids.eu/lt skiltyje „Biurai“.



Copyright © 1999, 2004 Child Evangelism Fellowship® Inc.
Copyright © 2005 Vaikų krikščioniško ugdymo draugija.
Visos teisės saugomos (naudojama gavus leidimą). Galima kopijuoti asmeniniam, nekomerciniam naudojimui ir nepelno siekimui. Daugiau informacijos apie leidimus rasite www.teachkids.eu/lt

Turinys

Pamoka		Puslapis
Įžanga		3
Apžvalga		6
1 pamoka	Apreiškimas Marijai	7
2 pamoka	Piemenys išgirsta apie Gelbėtoją	15
3 pamoka	Išminčiai pagarbina Karalių	25
4 pamoka	Viešpats Jėzus Kristus vaikas	33
5 pamoka	Viešpats Jėzus Kristus gundomas	43
6 pamoka	Viešpats Jėzus pašaukia mokinius	53
	Jėzus Kristus yra Dievas Sūnus (papildoma veikla – 1 pamoka)	64
	Jėzus Kristus yra Dievas Sūnus (papildoma veikla ikimokyklinukams – 1 pamoka)	65
	Vienintelis Gelbėtojas iš nuodėmės (pagrindinė tiesa – 2 pamoka)	66
	Jėzus Kristus gimė Karaliumi (pagrindinė tiesa – 3 pamoka)	67
	Tikras garbinimas (papildoma veikla – 3 pamoka)	68
	Jėzaus Karalystė (papildoma veikla – 3 pamoka)	69
	Jėzus buvo gundomas kaip ir mes (pagrindinė tiesa – 5 pamoka)	70
	Naudojant Dievo Žodį (papildoma veikla – 5 pamoka)	71
	Sekant Jėzumi (pagrindinė tiesa – 6 pamoka)	72
	Sekant Jėzumi (papildoma veikla – 6 pamoka)	73
	Pagrindinės gairės pokalbiui su vaiku, kuris nori ateiti pas Kristų	74

Įžanga

Mokant Biblijos tiesų

Viena iš didžiausių privilegijų, kurią gali turėti tikintysis, yra – mokyti vaikus Dievo Žodžio. Kartu tai uždeda dvigubą atsakomybę: evangelizuoti netikinčius vaikus ir pamokyti tikinčius.

Netikintys vaikai turi būti mokomi išgelbėjimo žinios – žinios apie Dievą, žmogaus nuodėmę, Jėzaus Kristaus asmenybę bei darbą ir išganymo priėmimą. Kiekviena tema apima daugiau ar mažiau nuostabių doktrinų, ir jas visas turėtume vaikams išaiškinti.

Dievas

Jei vaikai nebus mokomi to, ką Dievas apie save apreiškė, jie susikurs savo klaidingą supratimą. Turime mokyti, jog Dievas yra šventas, didis, mylintis, suverenus, turintis visą išmintį, visažinis, visagalis ir t.t.

Žmogaus nuodėmė

Mokykite vaikus, kad jie yra nuodėmingi iš prigimties ir savo veiksmais, kad nuodėmė yra nepaklusimas Dievo įstatymams ir kad ji atskiria mus nuo Dievo.

Viešpatis Jėzus Kristus

Jis yra amžinasis Dievo Sūnus, kuris tapo žmogumi. Jis gyveno be nuodėmės, mirė vietoje nusidėjėlių, prisikėlė, užžengė į dangų ir yra išaukštintas Dievo dešinėje.

Išganymo priėmimas

Privalome rūpestingai mokyti vaikus apie tai, kaip jie gali būti išgelbėti. Atgaila ir tikėjimas turi būti kruopščiai išaiškinti ir pakartoti.

Aišku, neįmanoma mokyti visų šių tiesų kiekvieną pamoką. Tačiau daugelis vaikų žino mažai arba nieko nežino, todėl tų tiesų, kurias įtraukiame, reikia mokyti nuodugnai. Mokykite tiesų, kurios iškyla iš pasakojimo. Panaudokite viską savo programoje vaikų mokymui.

Tikintys vaikai turės naudos iš tokio nuodugnaus evangelistinio mokymo, bet mums reikia juos mokyti ir tų tiesų, kurios stiprintų, padėtų ir vestų juos gyvenime kaip krikščionis. Stenkitės ilgainiui išmokyti juos „visų Dievo patarimų“.

„Kristaus gyvenimo“ pirmoji knyga apima periodą nuo apreiškimo Marijai iki Viešpaties Jėzaus Kristaus viešo tarnavimo pradžios. Turite galimybę ne vien tik išdėstyti nuostabų pasakojimą, bet ir mokyti gyvybiškai svarbių tiesų apie Viešpatį Jėzų Kristų. Tai darydami melskitės, kad Dievas Šventoji Dvasia panaudotų savo Žodį padėti vaikams pažinti Tą, kuris yra svarbiausias kiekvienoje pamokoje.

Pagrindinės tiesos

Kiekvienoje pamokoje nuosekliai mokoma pagrindinės tiesos ir jos pritaikymo. Pastebėkite, kad pagrindinės tiesos pritaikymas žymimas „N“ arba „I“, o tai rodo, kuriems vaikams ši tiesa pritaikoma – neišgelbėtiems ar išgelbėtiems. Tai taip pat aišku ir iš teksto, kur naudojamos frazės: „Jei tu dar nesi patikėjęs Viešpačiu Jėzumi, kad Jis atleistų tau nuodėmes...“, arba „Krikščionie...“

Tiesos pritaikymas pažymėtas linija šalia teksto. Galbūt jums reikės pritaikymus kiek pakeisti, kad jie

geriau tiktų vaikams, kuriuos mokote. Pavyzdžiui, pritaikyme gali būti panaudotas berniuko vardas, o jūsų klasėje yra tik mergaitės. Gali būti, kad pritaikymas duotas vyresniems vaikams, o jūsiškiai daug jaunesni. Padarykite reikalingus pakeitimus. Svarbu, kad Dievo Žodis būtų pritaikytas tų vaikų gyvenimui.

Būkite pasiruošę padėti vaikams

Kai perduodate Evangelijos žinią, gali būti vaikų, kurie atsilieps į ją savarankiškai. Vėliau jie galbūt pasakys, o gal ir nepasakys jums, jog jie įtikėjo Viešpatį Jėzų kaip savo Gelbėtoją. Tačiau bus ir tokių, kurie norės, kad jiems padėtumėte. Galbūt jiems kils klausimų arba reikės pagalbos ar padrąsinimo, kad jie žinotų, ką sakyti.

Kai mokote išgelbėtus vaikus, bus atvejų, kai jiems reikės patarimo sunkiose situacijose, arba reikės paaiškinimo, kaip tam tikrą pamoką pritaikyti savo kasdiniame gyvenime; galbūt jie susidurs su tokiomis aplinkybėmis, kai nežinos, kaip Biblija tokiu atveju lieptų jiems elgtis; galbūt jie papasakos apie savo keblią padėtį jums, kad jūs už juos pasimelstumėte, ypač jeigu jūs esate vienintelis krikščionis, kurį jie pažįsta.

Dėl šių priežasčių labai svarbu, kad vaikai žinotų, jog jie visada gali į jus kreiptis. Taip pat svarbu, kad jie žinotų, kada ir kur eiti, kai jie nori su jumis pasikalbėti. Pagaliau, esminis dalykas yra tai, kad neišgelbėti vaikai nesupainiotų atėjimo pas Viešpatį Jėzų su atėjimu pokalbiui pas jus.

Bet kuriuo atveju nepraneškite pakvietimo pokalbiui tuo pačiu metu, kai kviečiate tikėti Evangelija, kad vaikams jokia būdu nesusidarytų įspūdis, jog jie negali ateiti pas Kristų kitaip kaip tik per jus arba kad jie bus išgelbėti tiesiog laukdami pokalbio su jumis.

Pavyzdys, kaip kalbėti su neišgelbėtu vaiku.

„Ar tu tikrai nori gyventi dėl Viešpaties Jėzaus, tik nežinai, kaip pas Jį ateiti? Mielai tai paaiškinsiu tau iš Biblijos, todėl ateik susitikti su manimi. Aš sėdėsiu čia, priekyje, kai pasibaigs mūsų susirinkimas. Žinok, kad aš negaliu pašalinti tavo nuodėmių – tai gali tikrai Viešpats Jėzus – tačiau aš mielai tau padėsiu geriau suprasti, kaip tau ateiti pas Jėzų. Todėl ateik susitikti su manim ir mes apie tai pasikalbėsime.“

Pavyzdys, kaip kalbėti su išgelbėtu vaiku.

„Jei tu jau įtikėjai Viešpatį Jėzų kaip savo Gelbėtoją, bet nesi man pasisakęs, prašau, ateik ir pasakyk man. Aš stovėsiu prie pianino, kai baigsis mūsų pamoka. Aš norėčiau žinoti, ar tu irgi esi pasitikėjęs Viešpačiu Jėzumi kaip savo Viešpačiu ir Gelbėtoju, kad galėčiau melstis už tave ir galbūt tau padėti.“

Auksinės eilutės

Nesiūlome kiekvieną pamoką mokyti vis naują eilutę, kad galėtumėte daugiau laiko skirti jau pasiūlytų eilučių mokymui ir kartojimui. Svarbu, kad vaikai išmoktų Biblijos eilutes taip, kad įsimintų jas visam laikui.

Pasipraktikuokite, kaip uždėti flanelografo figūras

Pasitreniruokite su vaizdinėmis priemonėmis prieš eidami į pamoką. Gerai susipažinkite su visomis figūrėlėmis ir įsiminkite, kada panaudosite jas pamokoje. Galima įsigyti fonus scenoms ir panaudoti juos šiose pamokose. Mes pateikiame pasiūlymus kiekvienai scenai, bet tai jokia būdu nėra būtina. Visą mokymą galima atlikti tiesiog ant paprastos flanelinės lentos.

Specialios vaizdinės priemonės

Ant kartono atsispausdinkite pagrindinės tiesos žodžius kiekvienai pamokai, paklijuokite kartoną flanelografo popieriaus gabalėliais. (Naudokite mažąsias raides, kad ir mažesnieji galėtų lengvai perskaityti žodžius.) Uždėkite tokią kortelę ant lentos pamokos pradžioje.

Papildomos priemonės

Parašėse duotas papildomos pagalbinės priemonės, suteikiančios informacijos ir laisvai pasirenkamų idėjų, kaip padaryti pamoką įdomesnę.

Šios idėjos yra skirtos panaudoti skirtingiems mokymo būdams. Sėkmingam mokymuisi vieniems vaikams reikia pamatyti ar užsirašyti, kitiems reikia išgirsti ar pasakyti, dar kitiems reikia paliesti ar palaikyti, o kai kuriems reikia aktyviai dalyvauti.

Galite panaudoti šias idėjas savo klube, jei leidžia laikas.

Pakartojimo klausimai

Kiekvienai pamokai duoti pakartojimo klausimai. Jie gali būti panaudoti po pamokos arba kitą savaitę prieš mokant naują pamoką.

Pakartojimo laikas, tinkamai juo pasinaudojus, gali būti ideali proga įtvirtinti tai, ko mokėte, ir tuo pačiu būti kaip žaidimas vaikams. Šį laiką galite išnaudoti:

- 1) sužinoti, ką vaikai suprato ir įsiminė;
- 2) padėti jums, kaip mokytojui, suprasti, ką jums reikia labiau pabrėžti, kad vaikai geriau įsimintų;
- 3) skirti laiko klasei pažaisti. Vaikams patinka varžybos, ir jie laukia šios programos dalies. Tačiau tai daugiau negu žaidimas – tai mokymosi laikas.

Šioje knygoje pateikti tikrai klausimai iš Biblijos pasakojimo. Būtų naudinga įtraukti ir klausimus iš giesmių, auksinių eilučių ir visko, ko mokėte. Tokiu būdu vaikai suvoks, kad visos programos dalys yra svarbios.

Apžvalga

Pamoka	Pagrindinė tiesa	Pritaikymas	Auksinė eilutė
<p>Apreiškimas Marijai</p> <p>Luko 1,26-47 Luko 2,1-3 Mato 1,18-24</p>	Jėzus Kristus yra Dievas Sūnus	<p>Neišgelbėtam: Pasitikėk Juo, nes Jis vienintelis gali išgelbėti tave iš nuodėmės</p> <p>Išgelbėtam: Turi klausyti Jo</p>	<p>„Jisai bus didis ir vadinsis Aukščiausiojo Sūnus“</p> <p>Luko 1,32</p>
<p>Piemenys išgirsta apie Gelbėtoją</p> <p>Luko 2,3-20</p>	Viešpats Jėzus atėjo į pasaulį kaip vienintelis Gelbėtojas iš nuodėmės.	<p>Neišgelbėtam: Jei nori būti išgelbėtas, turi pasitikėti Juo.</p> <p>Išgelbėtam: Jei pasitikėjai Juo, gali būti tikras, jog esi išgelbėtas.</p>	<p>„Duosi Jam Jėzaus vardą, nes Jis išgelbės savo tautą iš nuodėmių“</p> <p>Mato 1,21</p>
<p>Išminčiai pagarbina Karalių</p> <p>Mato 2,1-14</p>	Jėzus Kristus gimė Karaliumi	<p>Neišgelbėtam: Pasitikėk Juo, kad Jis išvestų tave iš Šėtono karalystės ir atvestų į savąją.</p> <p>Išgelbėtam: Šlovink Jį.</p>	<p>Pakartokite Luko 1,32 ir Mato 1,21</p>
<p>Viešpats Jėzus Kristus vaikas</p> <p>Mato 2,19-23 Luko 2,40-52</p>	<p>Viešpats Jėzus buvo vaikas</p> <p>Neišgelbėtam:</p>	<p>Palygink savo gyvenimą su Jo ir pamatysi, koks esi nuodėmingas.</p> <p>Išgelbėtam: Turėtum sekti Jo pavyzdžiu.</p>	<p>„Pats iškentęs gundymus, jis gali padėti tiems, kurie yra gundomi“</p> <p>Hebrajams 2,18</p>
<p>Viešpats Jėzus Kristus gundomas</p> <p>Mato 3,1-4 Mato 4,1-11 Morkaus 1,4-12 Luko 3,1-16.21-22 Luko 4,1-13</p>	Jėzus Kristus buvo visaip gundomas, lygiai kaip ir mes, tačiau nenusidėjo.	<p>Išgelbėtam: Pasitikėk Juo, kad Jis padės nugalėti pagundas.</p>	<p>Pakartokite Hebrajams 2,18</p>
<p>Viešpats Jėzus pašaukia mokinius</p> <p>Jono 1,29.35-50 Morkaus 1,16-20 Morkaus 2,13-17 Luko 6,12-16</p>	Jėzus Kristus kviečia vyrus ir moteris, berniukus ir mergaites tapti Jo mokiniais.	<p>Neišgelbėtam: Klausyk Jo kvietimo, kai Jis kalba tavo širdžiai.</p> <p>Išgelbėtam: Būk ir toliau ištikimas mokinys.</p>	<p>„Jei kas nori eiti paskui mane, teišsižada savęs, teneša savo kryžių ir teseka manimi“</p> <p>Luko 9,23</p>

1 pamoka

Apreiškimas Marijai

Šv. Raštas mokytojams

Luko 1, 26-47

Luko 2, 1-3

Mato 1, 8-24

Pagrindinė tiesa

Jėzus Kristus yra Dievas Sūnus.

Pritaikymas

Neišgelbėtam: Pasitikėk Juo, nes tik Jis gali išgelbėti tave iš nuodėmės.

Išgelbėtam: Turi Jo klausyti.

Auksinė eilutė

„Jisai bus didis ir vadinsis Aukščiausiojo Sūnus“
Luko 1,32.

Vaizdinės priemonės

- ♦ Paveikslai: 1-1, 1-2, 1-3, 1-4, 1-5 ir 1-6

arba

- ♦ figūrėlės: 1, 2, 4, 6, 7, 8 ir 10
- ♦ Fonai (nebūtini): Patalpos ir lauko fonas.

Priemonės ikimokyklinukams

Jums reikės šiek tiek sutrumpinti mokymą ir pritaikymą, kad vaikai kartu su jumis pakartotų esminius teiginius, tokius kaip „Jėzus yra Dievo Sūnus“, kad pagrindinis pamokos mokymas tiktų ir patiems mažiausiems. Įvairiose pasakojimo vietose vaikai galėtų patys dalyvauti (žr. idėjas teksto paraštėse).

Giesmės

Šiai pamokai tiktų giesmė apie Trejybę, bet nurodytos originale giesmės lietuviškai neturime, todėl siūlau giedoti 302 giesmę iš „Giesmių vainiko“ – joje irgi giedama apie Dievą Tėvą, Dievą Sūnų ir Dievą Šventąją Dvasią (vert.).

Papildoma veikla

- ♦ Popierius ir pieštukai

ir/arba

- ♦ Nukopijuokite 64 psl. kortelę kiekvienam vaikui arba ikimokyklinukams nukopijuokite 65 psl. paveikslą.
- ♦ Pieštukai ir spalvoti pieštukai.

Pamokos planas

Ižanga

„Na, ir kas gi ten?“

Ivykių raida

- 1 Angelas aplanko Mariją.
- 2 Angelas pasako Marijai, kad ji turės kūdikį. **PT**
- 3 Angelas pasako Marijai, kad Elžbieta turės vaiką.
- 4 Marija atsako, kad ji sutinka. **PT**
- 5 Marija aplanko Elžbietą.
- 6 Elžbieta sveikina Mariją. **PTI**
- 7 Marija šlovina Dievą. **PTN**
- 8 Marija grįžta namo.
- 9 Išgirdęs naujieną Juozapas nuliūsta.

Kulminacija

Juozapas sapne išgirsta angelo pranešimą. **PT**

Pabaiga

Marija ir Juozapas laukia kūdikio gimimo. **PTI, PTN**

Pamoka

„Na, ir kas gi ten atėjo?“ – nepatenkintas pagalvojo Markas, išgirdęs kažką beldžiant į duris. Jis skaitė labai įdomią knygą ir nenorėjo atsitraukti! Tačiau, beldimas pasikartojo.

Pagaliau jis pasikėlė ir nuėjo atidaryti durų. Per stiklą įžiūrėjo kažką tokio pat ūgio, kaip ir jis. Kai atidarė duris – negalėjo patikėti savo akimis!

„Aleksai! Ką čia veiki?“ – išbėrė jis. Prieš dvejus metus Aleksas persikėlė gyventi už šimto kilometrų.

„Mes atostogaujame, ir aš pagalvojau – aplankysiu tave!“ – nusišypsojo Aleksas.

Markas buvo taip nustebęs, kad vos nepamiršo pakviesti svečio į vidų.

Marija, kuri gyveno Biblijos laikais, taip pat sulaukė labai netikėto svečio.

1 scena

Fonas (nebūtinai): kambarys. Uždėkite Mariją (1).

Ji buvo viena, galbūt galvojo apie kažką gražaus, nes ruošėsi ištekti. Ji labai mylėjo Juozapą ir su nekantrumu laukė to laiko, kai jie gyvens kartu savo namuose. Ji galbūt planavo, kaip padarys namus jaukius. Jie neturės daug pinigų, bet Marijai tai nerūpėjo. Buvo daug kitų dalykų, kurie galėjo padaryti ją laimingą. Dievas buvo jai toks geras. Staiga jos mintys buvo nutrauktos!

Uždėkite angelą (2).

„Sveika, malonėmis apdovanotoji! Viešpats su tavimi!“

Marija išsigando. Angelas! Jos veide atsispindėjo baimė, kuri sukaustė širdį.

„Nebijok, Marija, tu radai malonę pas Dievą! – tarė angelas Gabriėlius. – Tu pagimdysi Sūnų. Jį pavadinsi Jėzumi. Jisai bus didis ir vadinsis Aukščiausiojo Sūnus.“

Kūdikis bus Aukščiausiojo Sūnus!

Biblija, Dievo Žodis, mums pasakoja apie Jį daug dalykų.

Uždėkite trikampį (4).

Pažiūrėkite į šį trikampį. Jis turi 3 kraštines, tačiau yra vienas trikampis. Dievas yra vienas Dievas, bet Jis yra trijuose asmenyse: Dievas Tėvas, Dievas Sūnus, Dievas Šventoji Dvasia. Šiandien mes kalbėsime būtent apie Dievą Sūnų. Jis yra Dievas, taigi Jo gyvenimas neturi pradžios. Jis gyveno danguje su Dievu Tėvu per amžius. Jis buvo, kai buvo sukurtas pasaulis. Biblija sako: „Visa per Jį atsirado“ (Jono 1,3). Tai Jis, kaip angelas sakė, ruošėsi palikti dangų ir tapti kūdikiu, o Marija turėjo tapti Jo motina.



Paveikslas 1-1



Vaikams patiktų suvaidinti angelo Gabriėliaus ir Marijos pokalbį.

Paveikslas 1-2

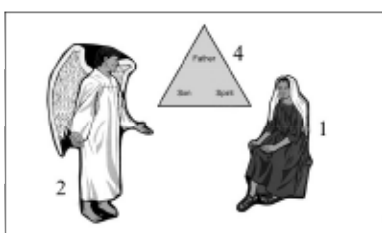

PT

Marija mintimis stengėsi suspėti suvokti, ką sako angelas. Ar tai bus Dievo Pažadėtasis? Šimtus metų kiekviena žydų moteris tikėjosi garbės tapti Pažadėtojo motina. Ar gali būti, kad tai bus ji?

„Viešpats Dievas duos Jam Jo tėvo Dovydo sostą. Jis karaliaus Jokūbo [Izraelio] namuose per amžius ir Jo karaliavimui nebus galo,“ – aiškino Gabrielius (žr. Luko 1,32-33).

Ir Marija suprato... Taip, tai bus Dievo Pažadėtasis! Ir ji turi tapti Jo motina. Mintys maišėsi jos galvoje.

„Aš nesuprantu, – pasakė ji. – Kaip tai įvyks?“

„Šventoji Dvasia nužengs ant tavęs, – tarė angelas. – Aukščiausiojo galybė pridengs tave savo šešėliu; todėl ir tavo kūdikis bus šventas ir vadinamas Dievo Sūnumi“ (žr. Luko 1,35).

Šio kūdikio gimimas bus kitoks negu visų kitų kada nors gimusių kūdikių. Kiekvienas kūdikis turi žemiškus motiną ir tėvą, o kai Aukščiausiojo Sūnus taps kūdikiu, Jis turės žemišką motiną, bet neturės žemiško tėvo.

Tas Kūdikis – paties Dievo Sūnus. Visai nenuostabu, kad Marija buvo nustebusi. Jai reikėjo su kuo nors apie tai pasikalbėti. Tačiau kas gi patikės jos keistu pasakojimu? Dievas buvo davęs angelui Gabrieliui žinią ir apie tai.

„Tavo giminaitė Elžbieta taip pat turės kūdikį, – pasakė jis. – Prisimink, Marija, Dievas įvykdys visus savo pažadus. Dievui nėra negalimų dalykų“ (žr. Luko 1,36-37).

Elžbieta turės kūdikį! Elžbieta ir jos vyras Zacharijas buvo labai seni. Kūdikis, gimęs tokiai senai porai, tikrai turėjo būti stebuklas.

„Aš Viešpaties tarnaitė, – atsakė Marija angelui. – Tebūna man taip, kaip Dievas nori. Tebūna man, kaip tu pasakei.“ Marija patikėjo Dievo pažadu.

Angelas Gabrielius grįžo į dangų.

Nuimkite angelą (2).

Dabar mes nebematome ir nebegirdime angelų pranešančių mums Dievo Žodį. Mes turime Dievo pranešimą Biblijoje. Mes žinome, kas yra Jėzus Kristus, nes Biblijoje mums daug kartų pasakyta, kad Jis yra Dievas Sūnus. Jis nenustojo būti Dievas, kai tapo kūdikiu.

Dievo Žodis mums taip pat praneša, kodėl Vienatinis Dievo Sūnus atėjo į pasaulį. „Kristus Jėzus atėjo į pasaulį gelbėti nusidėjėlių“ (1 Timotiejui 1,15). Tik Dievas gali išgelbėti iš nuodėmės – štai kodėl Jėzus Kristus atėjo į pasaulį.

Ikimokyklinukams: kai angelas kalba Marijai, visos mažos mergaitės gali pradžioje vaizduoti labai nustebusias. Vėliau visos gali eiti papasakoti naujieną Elžbietai.

Paveikslas 1-1

Ikimokyklinukams: galite pasakyti, kad Marija nesuprato, kaip Dievas įvykdys savo pažadą, bet ji žinojo, jog Jis tai padarys ypatingu būdu.

PT

Biblijos mokslininkai nėra tikri, ar Elžbieta buvo Marijos pusseserė, ar teta. Jėzus ir Jonas buvo pusbroliai.

Būti bevaikai Izraelyje, bendrai priimtu požiūriu, reiškė Dievo nemalonę. Tai sukeldavo liūdesį, gėdą ir visuomenės panieką.

PT

Tegul vaikai įvardija nuodėmes, kurias daro jų amžiaus berniukai ir mergaitės.

Elžbieta gyveno Judėjoje. Parodykite Nazaretą (Marijos namus) ir Judėją žemėlapyje.

Tegul ikimokyklinukai pavaizduoja, kaip keliauja į Elžbietos namus.

Paveikslas 1-3

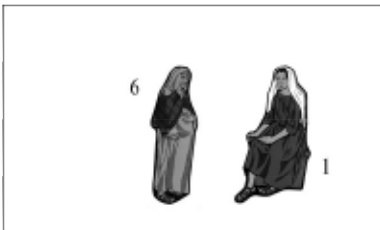

PTI

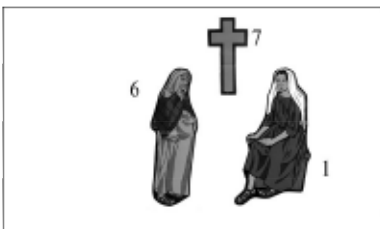

PTN

Marija viso šito nežinojo, bet, ruošdamasi aplankyti savo giminaitę Elžbietą, galvojo apie angelo žinią. Ji labai nerimavo dėl to, ką pasakys Juozapas, kai ji jam papasakos apie angelą ir tą žinią, kurią jis jai pranešė.

Nuimkite visas figūreles.

2 scena

Fonas (nebūtinai): lauko.

Kelionė pas Zacharijų ir Elžbietą užtruko keletą dienų. Ir koks stebuklas! Elžbieta jau žinojo, kad Marija ruošiasi tapti Dievo Sūnaus, Pažadėtojo Gelbėtojo, motina, dar Marijai nesuspėjus jai to pasakyti.

Uždėkite Mariją (1) ir Elžbietą (6).

„Iš kur man ta garbė, kad mano Viešpaties motina aplanko mane!“ – sušuko Elžbieta.

Ji žinojo, kad Marijos sūnus yra jos Viešpats. Elžbieta tikėjo Tuo, kurį Dievas pažadėjo atsiųsti. Ji žinojo, kad netrukus gims Pažadėtasis. Jis buvo jos Viešpats! Krikščionie berniuk ir mergaitė, niekada nepamiršk, Kas yra tavo Išganytojas. Jis yra Visagalis Dievas, tyras ir be nuodėmės, Jis žino viską. Jis nenustojo toks būti ir tapęs žmogumi. Jeigu Jis yra tavo Išganytojas, Jis tavo Viešpats. Tai reiškia, kad Jis yra tavo gyvenimo valdovas. Jeigu tavo draugai eina kur nors, kur Jam nepatiktų, kaip tu pasielgsi? Jeigu po pietų reikia suplauti nemažai indų, ką tu darysi?

Leiskite vaikams atsakyti.

Jeigu Jėzus Kristus, Dievas Sūnus, yra tavo Išganytojas ir Viešpats, tu norėsi daryti, kas Jam patinka.

Elžbieta buvo labai laiminga dėl šių įvykių, o Mariją užliejo džiaugsmas.

„Mano siela šlovina Viešpatį, mano dvasia džiaugiasi Dievu, savo Gelbėtoju,“ – pasakė ji (žr. Luko 1,46-47). Marija žinojo, jog tik Dievas gali ją išgelbėti. Ji nesuprato visko, ką jos vaikas, Dievo Sūnus, turės padaryti, kad ją išgelbėtų. Kartą Jis prisiims sau pasaulio nuodėmę ir bus už tai nubaustas.

Uždėkite kryžių (7).

Tik Dievas galėjo tai padaryti! Tada Jis vėl parodys savo prisikėlimu iš mirusiųjų, jog Jis yra Dievas.

Marija vadino Dievą „savo Gelbėtoju“ (Luko 1,47). Ar Jėzus Kristus yra **tavo** Gelbėtojas? Tu nieko negali padaryti, kad panaikintum savo nuodėmę. Jis, ir tik Jis, gali išgelbėti. Jeigu tu nusigręši nuo visų blogybių savo gyvenime ir tikėsi Jėzų Kristų, kad Jis atleistų tau nuodėmes, Jis, būdamas Dievo Sūnus, gali tai padaryti. Galbūt tu nori būti išgelbėtas iš nuodėmės, bet nežinai kaip tai padaryti. Aš būsiu (*nurodykite vietą*), kai klubo programa pasibaigs. Kitiems išeinant, gali

prieiti prie manęs ir paklausti, ko norėsi. Parodysiu tau atsakymus Dievo Žodyje.

Labai svarbu, kad Jėzus būtų tavo Gelbėtojas. Marija galėjo vadinti Dievą „savo Gelbėtoju“. Ji džiaugėsi, nes Dievas buvo jai toks geras. Elžbieta irgi papasakojo Marijai nuostabių dalykų, kurie atsitiko jai ir jos vyrui Zacharijui.

„Zacharijas taip pat matė angelą, kuris pasakė, kad mūsų sūnus, kurį pavadinsime Jonu, prirengs tautą Dievui“ (žr. Luko 1,13).

Marija, Elžbieta ir Zacharijas praleido kartu daug laimingų dienų. Jie tikriausiai ir mąstė, ir dažnai kalbėjosi apie būsimus kūdikius. Kai kuriais atžvilgiais jie labai skirsis vienas nuo kito. Pagalvokite, kuo jie skirsis?

Leiskite vaikams atsakyti

Elžbietos kūdikis turėjo žemišką tėvą, Zachariją. Marijos kūdikis neturėjo žemiško tėvo, – Jis buvo Dievo Sūnus. Elžbietos kūdikio gyvenimas prasidėjo devynis mėnesius prieš gimimą, o Dievo Sūnus jau gyveno amžinai danguje.

Prieš pat gimstant Elžbietos ir Zacharijo sūnui, Marija grįžo namo. Keliaudama namo ji tikriausiai galvojo: „Ką pasakys Juozapas? Ar jis supras?“

3 scena

Fonas (nebūtinai): kambario arba vienspalvis fonas. Uždėkite Juozapą (8).

Juozapas labai nusiminė ir suglumo sužinojęs, kad Marija turės kūdikį. Jis galvojo, kad bus geriau, jeigu jis neves Marijos.

Kai Juozapas atsigulė pamiegoti, jis susapnavo sapną. Staiga šalia pasirodė angelas!

Uždėkite angelą (2).

„Juozapai, – tarė angelas, – nebijok parsivesti į namus savo žmonos Marijos. Tiesa, kad ji turės kūdikį, bet kūdikis bus Dievo Sūnus. Tu Jį praminsi Jėzumi, nes Jis išgelbės savo tautą iš nuodėmių“ (žr. Mato 1,20-21).

Dievas nepaliko Juozapai jokių abejonių dėl kūdikio. Jis bus Dievo Sūnus. Kaip nuostabu pagalvojus, kad Jis savo noru paliko dangų ir tapo kūdikiu, ir kartu niekada nenustojo būti Dievu. Mes to negalime suvokti, bet Biblija to moko, ir todėl mes žinome, kad tai tiesa.

Dabar Juozapas suprato. Jis tiesiog negalėjo patikėti tokiu nuostabių dalyku – jis ir Marija bus stebuklo dalis! Dievas ateina į žemę kaip kūdikis. Didesnio stebuklo niekada nėra buvę. Juozapas buvo labai laimingas: ir ne tik todėl, kad Marija taps jo žmona, bet ir todėl, kad Dievas laikėsi savo pažado, ir šį nuostabų stebuklą vykdė per ją. Kokia garbė Marijai būti išrinkta tapti Dievo Sūnaus motina.

Paklauskite vaikų, kokio pobūdžio dalykus Marija ir Elžbieta galėjo daryti, kad pasiruostų savo kūdikių gimimui. Būtinai paminėkite malda!

Ikimokyklinukai gali vaizduoti miegančius arba rolėmis suvaidinti Juozapą, sapnuojantį angelą.

Paveikslas 1-4



PT

Ikimokyklinukams: kai angelas kalba Juozapai, visi mažieji berniukai pradžioje vaizduoja labai nusiminusius. Vėliau visi galėtų pakartoti angelo žodžius: „Kūdikis bus Dievo Sūnus“. Po to visi galėtų kartoti: „Aš turiu pavadinti Jį Jėzumi. Jis bus Išganytojas“.

Galite duoti vyresniam vaikui surasti Izaijo 7,14 ir perskaityti Dievo pažadą apie Išganytoją. Paaiškinkite, kad vardas Emanuelis reiškia „Dievas su mumis“.

Paveikslas 1-5

Paveikslas 1-6

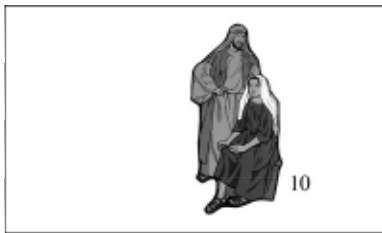

PTI

PTN

Pakartojimo žaidimas

Ištrauk virvelę

Atkirpkite 12 skirtingo ilgio virvelių. Kiaušinių dėklo kiekvieno skyrelio dugne pradurkite skylutę ir įverkite virvelę. Uždarykite dangtelį ir apverskite dėklą.

Suskirstykite klasę į dvi komandas ir kiekvienai užduokite klausimus.

Teisingai atsakęs vaikas gali ištraukti virvelę iš dėklo dugno.

Kai komandos ištraukia daugiau virvelių, jos gali jas surišti ar sudėlioti vieną po kitos.

Komanda turinti ilgesnę virvelę laimi.

Nuimkite visas figūreles.

4 scena

Fonas (nebūtinai): paprastas kambarys arba vienspalvis fonas. Uždekite Mariją ir Juozapą (10).

Juozapas pakluso Dievo pranešimui ir vedė Mariją. Jie buvo laimingi gyvendami kartu savo mažame namelyje Nazarete. Juozapas buvo dailidė ir dirbo savo dirbtuvėje, o Marija tvarkė namus. Jie laukė Dievo Sūnaus gimimo.

O tau Jo atėjimas ar ką nors reiškia? Jeigu tu įtikėjai Jį kaip savo Išganytoją, atsakymas bus „taip“, nes Jis atėjo, kad būtum išgelbėtas iš nuodėmės. Atsimink, Jis yra tavo Viešpats, Jis valdo tavo gyvenimą. Jis yra Tas, kuriam tu turi įtikti. Jis yra Tas, kuriam turi paklusti.

Gali būti, kad širdyje tu žinai, jog tau nėra jokio skirtumo, kad Jėzus atėjo į žemę. Tačiau tu esi susirūpinęs, kad neklausėi Dievo, ir nori būti išgelbėtas iš nuodėmės. Aš to padaryti negaliu. Tik Dievas gali išgelbėti. Ar pasitikėsi Jėzumi Kristumi, vienatiniu Dievo Sūnumi, kad tave išgelbėtų? Dabar mes baigsime, o tu savo širdyje tyliai pasakyk Jam, kad gailiesi dėl savo nuodėmių. Paprašyk Jo išgelbėti tave. Jis gali tai padaryti ir padarys, kai Juo pasitikėsi. Dievas pažadėjo: „*Kiekvienas, kuris šaukiasi Viešpaties vardo, bus išgelbėtas*“ (Romiečiams 10,13).

Pakartojimo klausimai

Nelyginiai klausimai yra lengvi, o lyginiai – sunkesni, taigi galite pritaikyti juos visokio amžiaus vaikams.

- 1 Pasakykite vardus dviejų žmonių, kurie ruošėsi susituokti. (Marija ir Juozapas.)
- 2 Pasakykite vardus dviejų žmonių, kurie jau seniai buvo susituokę, bet neturėjo vaikų. (Elžbieta ir Zacharijas.)
- 3 Kaip Marija sužinojo, kad ji turės kūdikį? (Angelas Gabrielius ją aplankė ir tai pranešė.)
- 4 Angelas pasakė Marijai, kad kūdikis bus „Aukščiausiojo Sūnus“. Ką tai reiškia? (Jis bus Dievo Sūnus.)
- 5 Angelas pranešė Marijai ir daugiau naujienų. Kokių? (Marijos giminaite Elžbieta taip pat ruošėsi pagimdyti vaikėlį.)
- 6 Pasakykite du didelius skirtumus tarp abiejų kūdikių, kurie turėjo gimti. (Elžbietos kūdikis turėjo žemišką tėvą, Zachariją; Marijos kūdikis neturėjo žemiško tėvo, Jis buvo Dievo Sūnus. Elžbietos vaikelio gyvenimas turėjo prasidėti su jo gimimu; Dievo Sūnus jau gyveno amžinai danguje.)

- 7 Kaip Dievas pasakė Juozapui, kas iš tikrųjų bus vaikelis Jėzus? (Angelas aplankė jį sapne.)
- 8 Dievas daug kartų buvo pakartojęs pažadą savo tautai. Dabar šis pažadas buvo vykdomas. Koks tai pažadas? (Dievas pažadėjo atsiųsti pasauliui Gelbėtoją.)
- 9 Kodėl Jėzus atėjo į pasaulį? (Pašalinti mūsų nuodėmę.)
- 10 Jeigu Jėzus yra paties Dievo Sūnus, kaip mes turime su Juo elgtis? (Prašyti Jo išgelbėti mus iš nuodėmės, o tada Jo klausyti.)

Ikimokyklinukų pakartojimo klausimai

- 1 Ką Dievas pažadėjo atsiųsti pasauliui? (Gelbėtoją.)
- 2 Kaip Dievas atsiuntė Gelbėtoją? (Kaip kūdikį.)
- 3 Kas pasakė Marijai ir Juozapui, kad ateis Gelbėtojas? (Angelas.)
- 4 Kokį vardą angelas liepė duoti kūdikiui? (Jėzus.)

Papildoma veikla

Jėzus Kristus yra Dievas Sūnus

Nukopijuokite kortelę iš 64 puslapio kiekvienam vaikui. Paaškindite vaikams, ką reikia padaryti.

Dievas atsiuntė savo Sūnų, kad parodytų, kaip Jis tave myli. Kaip tu parodysi savo meilę Jam dabar? Per ateinančią savaitę užrašyk kitoje kortelės pusėje, kaip tu buvai paklusnus Dievui.

Papildoma veikla ikimokyklinukams

Jėzus Kristus yra Dievas Sūnus

Nukopijuokite paveikslėlį iš 65 puslapio kiekvienam vaikui nuspalvinimui klube arba namie.

Galėtumėte užsirašyti keletą klausimų, kurie padėtų jums vesti pokalbį, kol vaikai spalvina. Padėkite jiems kalbėtis apie tai, kas Jėzus yra.

Labai svarbu susieti darbą su pasakojimu, kurį jie girdėjo, ir su pritaikymu, kad darbelių laikas būtų prasmingas.

Kitoks pakartojimo žaidimas

Spagečiai

Sudėkite įvairaus ilgio virveles į puodą ir uždenkite dangtį. Virvelių galai turi kaboti iš puodo.

Žaiskite taip pat kaip „Ištrauk virvelę“ ir pažiūrėkite, kuri komanda turės ilgesnį „spagetį“.

Ikimokyklinukų pakartojimo žaidimas

Dovanų dėžutė

Išdėliokite keturis kartono kvadratus ant grindų kaip taką, vedantį link didelės supakuotos dėžės su nuimamu dangčiu. Dėžėje sudėkite mažus prizus, lipdukus ar įvyniotus saldinius.

Kai vaikas atsako į klausimą, jis atsistoja ant pirmojo kvadrato.

Kai kitas vaikas atsako į klausimą, jis atsistoja ant pirmojo kvadrato, o pirmasis pereina ant antrojo.

Kai atsakytas ketvirtas klausimas, pirmasis vaikas pasiekia dovanų dėžę ir visi vaikai gauna apdovanojimus.

Pakartokite, jei įdomu ir turite laiko.

2 pamoka

Piemenys išgirsta apie Gelbėtoją

Šv. Raštas mokytojams

Luko 2, 3-20

Pagrindinė tiesa

Viešpats Jėzus atėjo į pasaulį kaip vienintelis Gelbėtojas iš nuodėmės.

Pritaikymas

Neišgelbėtam: Jei nori būti išgelbėtas, turi pasitikėti Juo.

Išgelbėtam: Jei pasitikėjai Juo, gali būti tikras, jog esi išgelbėtas.

Auksinė eilutė

„Duosi Jam Jėzaus vardą, nes Jis išgelbės savo tautą iš nuodėmių“ Mato 1,21.

Vaizdinės priemonės

- ♦ Paveikslai: 2-1, 2-2, 2-3, 2-4, 2-5 ir 2-6

arba

- ♦ figūrėlės: 10, 11, 12, 13, 14, 15, 16, 17, 18, 19 ir 20
- ♦ Fonai (nebūtini): paprastas kambarys, laukas, tvartelis ir laukas naktį

ir

- ♦ pavaizduokite pagrindinę tiesą kryžiumi (žr. 66 psl.)

Giesmės

- ♦ „Nebuvo miestelyje vietos kitos“ („Giesmių vainikas“ 307 arba kita tinkama Kalėdų giesmelė)
- ♦ „Ką turi ir kas esi“ (302 iš G. V.)
- ♦ „Gera žinia, gera žinia“

Papildoma veikla

- ♦ Popierius ir pieštukai
- ♦ Lankstinukas kiekvienam vaikui

Pamokos planas

Ižanga

Marija ir Juozapas ruošiasi kelionei į Betliejų.

Įvykių raida

- 1 Jie keliauja į Betliejų.
- 2 Atvyksta.
- 3 Apsistoja tvartelyje.
- 4 Gimsta Jėzus Kristus. **PTN**
- 5 Ateina piemenys ir Jį pagarbina.

Kulminacija

Jie papasakoja, ką matė:

- pasirodė angelas, **PT**
- jis pranešė apie Gelbėtoją, **PTI**
- danguje pasirodė daugybė angelų.

Pabaiga

Piemenys išeina ir pasakoja kitiems. **PTN**

Auksinės eilutės mokymas

Ižanga

Kam iš jūsų patinka gauti dovanas?

Tegul vaikai atsako.

Šios dienos auksinė eilutė pasakoja apie labai ypatingą dovaną, kurią Dievas davė visam pasauliui – Jėzų Kristų.

Pristatymas

Parodykite savo Bibliją, paaiškindami, kad tai yra Dievo Žodis. Perskaitykite eilutę iš savo Biblijos ir parodykite, kaip ją suradote. Kartu su vaikais perskaitykite eilutę iš vaizdinės priemonės.

Išaiškinimas

Duosi Jam Jėzaus vardą – Dievas atsiuntė savo Sūnų į žemę kaip kūdikį. Marija buvo Dievo išrinktoji tapti Jo žemiška motina. Dievas liepė Marijai ir Juozapui pavadinti Jo Sūnų Jėzumi, o tai reiškia „Viešpats gelbsti“.

nes Jis išgelbės savo tautą iš nuodėmių – visi žmonės gimę pasaulyje yra nusidėję, ir Dievas sako, kad nuodėmė turi būti nubausta. Tačiau Jėzus nebuvo tik tai žmogus. Jėzus yra Dievas ir Jis niekada nenusidėjo. Dievas atsiuntė Jėzų mirti ant kryžiaus ir prisiimti bausmę už nuodėmę, kad tu galėtum būti išgelbėtas pasitikėdamas Jėzumi kaip savo Gelbėtoju.

Pritaikymas

Neišgelbėtam: Ar jau esi išgelbėtas nuo bausmės už savo nuodėmes, įtikėdamas Jėzų kaip savo Gelbėtoją? Tu gali tai padaryti dabar! Atidžiai klausykis, kai kalbėsime apie tai daugiau šioje pamokoje.

Išgelbėtam: Jeigu tu jau esi įtikėjęs Jėzų kaip savo Gelbėtoją, Dievas išgelbėjo tave iš nuodėmės pagal savo tobulą planą. Dievas nori ir toliau vykdyti savo tobulą planą ir duoti tau, ką Jis turi geriausia. Tau reikia pasiduoti Jo vedimui kiekvieną dieną.

Pakartojimas

„Vietoj žodžio – suplok“

Pakartokite eilutę du kartus, tada vienas vaikas atsistoja už užrašytos eilutės nugarą į klasę. Išrinkite kitą vaiką, kuris parodytų kurį nors užrašytą eilutės žodį. Vaikai vėl kartoja eilutę, bet vietoj parodyto žodžio suploja rankomis. Vaikas, stovintis nugarą į klasę, turi atspėti žodį. Parinkite dar du vaikus ir kartokite, jei užtenka laiko.

Pamoka

1 scena

Fonas (nebūtinai): paprastas kambarys arba vienspalvis fonas. Uždėkite Mariją ir Juozapą (10).

Marija ir Juozapas ruošėsi kelionei. Romos imperatorius, cėsorius Augustas, išleido įsakymą, kad visi jo karalystės žmonės turi mokėti mokesčius Romos valdžiai. Visi turėjo vykti į savo gimtąjį miestą ir pasilikti ten tol, kol mokesčių rinkėjai ateis ir pasakys, kiek kiekvienas turi mokėti. Marija ir Juozapas turėjo vykti į Betliejų. Jie gyveno Nazarete, bet Juozapas buvo iš Dovydo giminės, o Betliejus buvo Dovydo miestas. Marija ir Juozapas pasiėmė viską, ko jiems galėtų prireikti kelionėje.

Nuimkite visas figūrėles.

Pagaliau jie buvo pasiruošę išvykti. „Paėmiau patį patogiausią balną, – galbūt pasakė Juozapas, dėdamas balną ant asilo nugaros. – Ar tikrai tau bus patogiu, Marija?“

2 scena

Fonas (nebūtinai): lauko. Uždėkite Mariją ir Juozapą (11).

„Taip, Juozapai, bus patogiu.“ – Marija žinojo, kad kelias į Betliejų, kuris ėjo per kalvas, slėnius ir uolėtas vietas, nebus lengvas. O Marijai, besilaukiančiai kūdikio, kelionė bus ypač nemaloni. Tai bus sunki keturių ar penkių dienų kelionė, kol jie pasieks Betliejų, kartais vadinamą Dovydo miestu. Kiekvieną naktį keliautojai ieškojo vietos nakvynei. Gal pakeliui buvo žmonių, kurie suteikdavo jiems pastogę pernakti. Kai kurias naktis jie galbūt praleido po atviru dangumi. Su kiekviena diena jie vis artėjo prie Betliejaus.

Kai Marija ir Juozapas pagaliau atvyko, jie norėjo tik pailsėti. Jie buvo labai pavargę. Ar jie rado vietos pas savo gimines? Ne! Kiti svečiai buvo atvykę kur kas anksčiau, ir niekas neturėjo laisvo kambario. Betliejuje buvo pilna žmonių, atvykusių užsiregistruoti mokesčiams.

„Rasime vietos užėjoje,“ – tikriausiai pasiūlė Juozapas. Bet tai taip pat buvo neįmanoma. Net ir užėjoje buvo pilna! Kas jiems beliko daryti? Kai Juozapas pažiūrėjo į Mariją, jis turbūt pamatė, kad ji nelabai gerai jaučiasi. Marija žinojo, kad kūdikis turėtų gimti netrukus. „Juozapai, mes turime rasti vietą apsistoti.“

Gal kas nors juos ten pasiuntė. Gal jie patys ten nuėjo. Bet štai jie ten.

Nuimkite visas figūrėles.

Tvartas! Marija ir Juozapas apsistojo tvarte.

Įsivaizduokite, kad rengiatės į kelionę. Pasikalbėkite, kur keliausite, tada vaizduokite, kad kraunate daiktus ir iškeliaujate.

Duokite vaikui pasiskaityti 2 Sam 5,7-9, kad sužinotų, kodėl Jeruzalė buvo vadinama „Dovydo miestu“. Pamokos metu paprašykite jo paaiškinti.



Galite paprašyti vaiko (iš anksto pasiruošusio) perskaityti Michėjo 5,2.

Paveikslas 2-1

Prieš pamoką duokite vyresniam vaikui Kristaus gimimo laikų Palestinos žemėlapi. Paprašykite jo surasti Nazaretą ir Betliejų. Parodykite, kaip išmatuoti atstumą. Tegul vaikas parodo kitiems, kur yra tie du miestai. Nustatykite atstumą tarp abiejų miestų, palygindami su atstumu nuo jūsų klasės iki vietos už 160 km.



Vaikams gali patikti suvaidinti šią pasakojimo dalį.

Ikimokyklinukai galėtų vaizduoti, kaip beldžiasi į Betliejaus namų duris. Kas kartą mokytojas atsako: „Gaila, bet vietos nėra.“

Kai kurie mūsų dienų mokslininkai tiki, kad Jėzus gimė tvarte, kuris buvo namo dalis. Daugelis tų laikų valstiečių namų turėjo apie 1,2 m pašiuurę, kur naktį buvo laikomi gyvuliai. Ėdžios buvo įtaisytos grindyse.

Paveikslas 2-2

Ikimokyklinukai galėtų pavaizduoti, kaip ieško švarių šiaudų, deda į ėdžias ir laiko kūdikį.

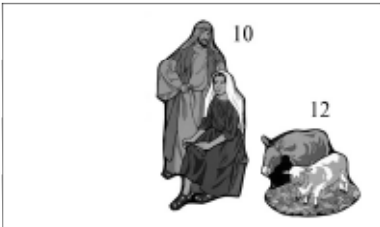

PT

Paveikslas 2-3

Ikimokyklinukai galėtų tai suvaidinti, vystydami lėlę.

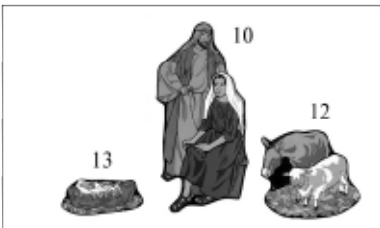

Permainai pakvieskite vaikus atsistoti ir tyliai giedoti „Nebuvo miestelyje vietos kitos“. Muzika gali padėti kai kuriems vaikams prisiminti tiesas, kurių buvo mokoma.

PTN

3 scena

Fonas (nebūtinai): tvarto aplinka

Daugelis tvartų nėra labai švarūs, o todėl, kad juose gyvena gyvuliai, ten tvyro ne pats maloniausias kvapas. Juozapas tikriausiai žvalgėsi švarių šiaudų.

Uždėkite Mariją ir Juozapą (10), ir gyvulius (12).

Galbūt Marija pirmoji pamatė ėdžias. Tai iš tikrųjų buvo dėklas pašarui asilams ir galvijams. Marija žinojo, kad šianakt ėdžios bus panaudotos visai kitam tikslui.

„Juozapai, – tikriausiai paprašė ji, – atnešk švaraus šieno ir padėk į ėdžias.“

Ir tą naktį tai įvyko – brangusis Dievo Sūnus atėjo į šį pasaulį kaip mažas ką tik gimęs kūdikėlis! Jis buvo tikras kūdikis ir atrodė kaip bet kuris kitas berniukas. Jis verkė. Jį reikėjo maitinti ir juo rūpintis. Jis buvo mažas naujagimis berniukas ir tuo pačiu metu Jis buvo Dievas! Mes nepajėgiame suprasti, kaip toks dalykas galėjo įvykti, bet tai įvyko. Tačiau buvo kai kas, kuo šis vaikelis skyrėsi nuo kitų. Juk žinote, kaip visai maži vaikai parodo savo blogą nuotaiką, nors niekas jų nėra to mokęs. Jie neklauso savo mamos – jie žino, kaip tai daryti. Visi kūdikiai gimsta norėdami eiti savo, o ne Dievo keliu. Jie yra gimę nusidėjėliais. Šis kūdikis buvo kitoks, Jis buvo tyras ir be nuodėmės.

Uždėkite ėdžias su kūdikiu Jėzumi (13).

Marija ir Juozapas suvystė Jį į švelnią drobę ir paguldė į ėdžias. Jie buvo tokie laimingi, kaip niekada. Įvyko tai, ko jie taip troško. Turbūt jie vėl prisiminė senųjų laikų Dievo pažadus. „Štai mergelė... pagimdys sūnų ir pavadins jį vardu Emanuelis [su mumis Dievas]“ (Izaijo 7,14). Ir kitą: „Juk Kūdikis mums gimė, Sūnus mums duotas! Jo vardas bus Nuostabasis Patarėjas, Galingasis Dievas...“ (Izaijo 9,6). Jie bandė suprasti tą stebuklą, kad kūdikis buvo Dievas.

Jų veiduose turėjo atsispindėti džiaugsmas, kurį jautė šlovindami Dievą. Jie tiesiog norėjo padėkoti Jam už ištesėtą pažadą. Jų šlovinimas tikriausiai buvo persipynęs su prašymais. Žinoma, jie prašė Dievo, kad padėtų jiems rūpintis kūdikiu, Dievo Sūnumi.

Marijai ir Juozapai nereikėjo sukti galvos dėl kūdikio vardo. Angelas pasakė: „Duosi Jėzaus vardą, nes jis išgelbės savo tautą iš nuodėmių“ (Mato 1,21).

„Jėzus“ reiškia Gelbėtojas, o ką reiškia „Gelbėtojas“? Įsivaizduok, kad maudaisi jūroje, tave pagavo stipri srovė ir tau gresia pavojus. Jeigu kas nors krante tave pastebėjo, priplaukė ir ištraukė, sakome, kad tas žmogus išgelbėjo tave. Gelbėtojas yra tas, kuris išgelbėja. Ar prisimeni, jog sakėme, kad gimstame norėdami eiti labiau savo nei Dievo keliu, todėl tu būni nepaklusnus, o kartais nesusivaldai. Lengva nepaklusti Dievo įsakymams. Tu negali savęs pakeisti, negali išsivaduoti iš

nuodėmės. Biblija sako, kad „subrandinta nuodėmė gimdo mirtį“ (Jokūbo 1, 15) – tai reiškia per amžius būti atskirtam nuo Dievo. Tau reikia To, kuris išgelbėtų tave iš nuodėmės.

Viešpats Jėzus atėjo, kad būtų vienintelis Gelbėtojas iš nuodėmės. Jis tapo žmogumi, kad galėtų mirti už žmonių nuodėmes – žmonių kaip tu ir aš. Jis buvo be nuodėmės, tačiau buvo nubaustas už pasaulio nuodėmę kaip už savo. Tik Dievas gali išvaduoti pasaulį iš nuodėmės. Viešpats Jėzus yra Dievas ir žmogus, ir todėl Jis yra vienintelis Gelbėtojas iš nuodėmės. Jis yra gyvas ir gali sulaužyti nuodėmės gniaužtus sukausčius tavo gyvenimą. Jis gali nuimti visas tavo nuodėmes. Jis gali išgelbėti tave, kad nebūtum atskirtas nuo Dievo. Pats vardas reiškia „Gelbėtojas“, todėl Marija su Juozapu ir pavadino Jį Jėzumi.

Per susijaudinimą Marija ir Juozapas pamiršo ir nuovargį. Jie nenorėjo miego, nors aplinkui buvo tylu ir ramu. Atrodė, kad visas Betliejus miega. Marija ir Juozapas buvo vieni su stebuklinguoju kūdikiu.

Staiga jie išgirdo balsus!

„Juozapai, man atrodo, kad kažkas ateina.“ – Marija tikriausiai susirūpino išgirdusi balsus.

Kas tai galėtų būti? Jie pasižiūrėjo į duris kaip tik tuo metu, kai pro jas įžengė keli piemenys.

Uždėkite piemenis (14)

Piemenys susijaudinę kalbėjosi tarpusavy.

„Tai ta vieta, – kalbėjo jie. – Štai kūdikis. Visai taip, kaip sakė angelas!“

Marijai ir Juozapui pasidarė įdomu. Angelai? Jie stebėjo, kaip piemenys ateina prie ėdžių. Šie atsargiai priėjo ir atsiklaupė priešais vaikelį. Pagarbiai jie žvelgė į Jį, o jų veiduose atsispindėjo nuostaba. Tai buvo Dievo Pažadėtasis! – Tas, kurio metų metus laukė Izraelio žmonės. Laimės ašaros tikriausiai tekėjo jų skruostais, kai jie šlovino Dievą Sūnų – kūdikį ėdžiose. Nėra ko abejoti, jog piemenys dėkojo Dievui, kad Jis ištesėjo savo pažadą, ir leido jiems būti šio stebuklo dalyviais?

Marija ir Juozapas ramiai laukė. Bet pagaliau jie tikriausiai paklausė: „O kas per angelas?“

Piemenys pamažu atsisuko nuo ėdžių ir ėmė pasakoti savo istoriją. Tai būtų buvę neįtikėtina, jeigu Marija ir Juozapas jau anksčiau patys nebūtų patyrę neįtikėtinų dalykų.

Nuimkite visas figūreles.

Paveikslas 2-5

Prašnibzdėkite šiuos žodžius su kvapą gniaužiančia nuostaba.

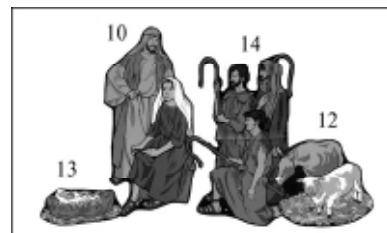

Paveikslas 2-4

Savo balsu ir veido išraiška perduokite šio įvykio jaudulį.

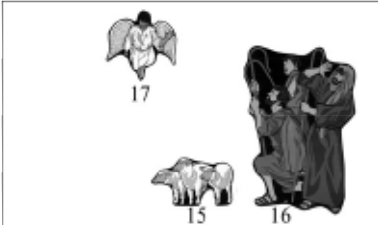

Pažadas, Dievo duotas Pradžios 3,15, buvo išpildytas Kristaus mirtimi ir prisikėlimu. Angelo pranešime panaudoti labai reikšmingi žodžiai: „Išganytojas“ (išvaduotojas), „Mesijas“ (pateptasis; Kristus), „Viešpats“ (visko valdovas). Tai buvo Tas, kurio laukė visas Izraelis.

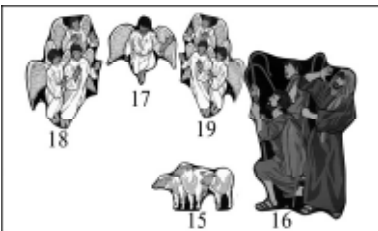

Tegul vaikai kartuoja angelų žodžius kartu su jumis.

4 scena

Fonas (nebūtinai): Laukas naktį. Uždėkite avis (15), piemenis (16) ir angelą (17).

„Mes buvome laukuose. Keletas mūsų saugojo avis. Kiti miegojo. Staiga mes visi nubudome! Dangus buvo šviesus kaip dieną. Tada pamatėme angelą, kuris prabilo...“

Klausydamiesi piemenų pasakojimo, Marija ir Juozapas prisiminė jiems pasirodžiusį angelą. Ar tai buvo tas pats angelas? Jiems buvo labai įdomu, ką jis pasakė piemenims.

„Pirmiausia jis pasakė mums, kad nebijotume. Mes žinojome, kad jį atsiuntė Dievas, ir buvome tikrai išsigandę. Angelas bandė nuraminti mūsų širdis. Jis pasakė, kad skelbia gerąją naujieną ir didį džiaugsmą, kuris bus visai tautai.“ Piemenys tiksliai atsiminė angelo žodžius: „Šiandien Dovydo mieste jums gimė Išganytojas. Jis yra Viešpats – Mesijas“ (Luko 2,11).

Angelas pasakė, kad Viešpats Jėzus yra Išganytojas [Gelbėtojas]. Kodėl negalėjo kas nors kitas mirti už pasaulio nuodėmę?

Leiskite vaikams atsakyti.

Bet kuris kitas asmuo buvo nuodėmingas, nusipelnęs Dievo bausmės. Viešpats Jėzus buvo be nuodėmės, todėl Jis galėjo mirti už kitų žmonių nuodėmes. Kodėl gi Viešpačiui Jėzui reikėjo tapti žmogumi, kad būtų vienintelis Gelbėtojas? Kadangi nusidėjo žmonės, todėl žmogus ir turėjo atlikti jiems skirtą bausmę. Tačiau tik Dievas galėjo padaryti tokį didelį darbą – prisiimti daugybės žmonių nuodėmes. Taigi, Viešpats Jėzus yra vienintelis Gelbėtojas iš nuodėmių.

Šioje vietoje ant lentos galite uždėti auksinės eilutės žodžius.

Angelas pasakė, kad jie ras Išganytoją kaip kūdikį, suvystytą vystyklais ir paguldytą ēdžiose.

Vyrai turbūt pridūrė: „Kol mes bandėme visa tai suprasti, įvyko dar kai kas. Staiga danguje pasirodė daugybė angelų!“

Uždėkite angelus (18 ir 19).

„Jie šlovino Dievą giedodami: ‘Garbė Dievui aukštybėse, o žemėje ramybė jo mylimiems žmonėms’.“ (žr. Luko 2, 13-14).

Nenuostabu, kad angelų choras giedoja apie tokio nuostabaus Gelbėtojo gimimą! Jei tu jau nuoširdžiai pasitikėjai Jėzumi kaip savo Gelbėtoju, gali būti visiškai tikras, kad Jis ir išgelbėjo tave. Visa, ko mes išmokome apie Jį, nurodo mums, kad Jis gali išgelbėti ir tai padaro. Jei Jis yra tavo Išganytojas, Biblija sako, kad tu esi išgelbėtas nuo bausmės už savo nuodėmes (Romiečiams 8,1). Jis sulaužė nuodėmės gnaužtus tavo gyvenime. Štai kodėl matai pasikeitimus savo gyvenime. Kartą Jis atves tave pas Dievą Tėvą į dangų. Tu būsi tyras ir tobulas amžinai. Jis yra didis Išganytojas. Jis neapvils tavęs. Jis vienintelis Gelbėtojas. Ir angelai taip giedoja, kai Jis gimė.

„Jie taip pat staiga dingo, kaip ir atsirado, – pasakojo piemenys. – Mes supratome, kad neturime ko bijoti. Dievas mus taip myli, kad atsiuntė mums žinią iš dangaus. Taigi mes nusprendėme nueiti į Betliejų ir paieškoti Jo... ir mes Jį radome. Mes pamatėme Jį, Kristų – Dievo Pažadėtąjį!“

5 scena

Fonas (nebūtinai): tvartelis. Uždėkite Mariją ir Juozapą (10), ėdžias su kūdikiu Jėzumi (13), piemenis (14) ir gyvulius (12).

Marija ir Juozapas tikriausiai papasakojo piemenims apie nuostabius dalykus, kurie atsitiko jų gyvenime iki šios nakties.

Galbūt Juozapas jiems pasakė, kai jie vėl susirinko prie ėdžių: „Jo vardas yra Jėzus [Gelbėtojas], nes jis išgelbės savo tautą iš nuodėmių.“

Piemenys tikriausiai buvo nustebę. Jie dėkojo Dievui ir garbino Jį, bet Jų padėkos žodžiai negalėjo išreikšti viso džiaugsmo pripildžiusio jų širdis.

Nuimkite visas figūreles.

6 scena

Fonas (nebūtinai): lauko scena. Uždėkite piemenis (14) ir minią (20).

Kai kitą rytą Betliejaus gyventojai pabudo, jie išgirdo naujieną apie keistus įvykius. Visiems, kas tik klausėsi, piemenys pasakojo savo istoriją. Jie pasakojo apie angelus... gerąją naujieną iš Dangaus... ir apie kūdikį. Gimė Dievo Pažadėtasis, Viešpats Kristus!

Grįždami prie savo avių, piemenys šlovino Dievą.

Piemenys išgirdo, kad gimė Gelbėtojas, ir atėjo pas Jį. O kaip tu? Šiandien tu išgirdai, kad Jis yra vienintelis, kuris gali tave išgelbėti. Jis gali pašalinti tavo nuodėmę, kuri tave atskiria nuo Dievo. Jis gali išlaisvinti tavo gyvenimą iš blogio jėgos. Dabar tu negali Jo matyti, nes Jis yra danguje, bet tu gali iš visos širdies Juo pasitikėti.

Jeigu tikrai nori, kad Jis išgelbėtų tave, pasitikėk Juo dabar. Jis tai padarys, nes angelas pasakė: „Duosi Jam Jėzaus vardą, nes Jis išgelbės savo tautą iš nuodėmių“ (Mato 1,21).

Dauguma žmonių negalėjo tuo patikėti.

„Kokia keista istorija,“ – kalbėjo jie kraipydami galvas ir ėjo sau.

O Marija mąstė ir svarstė apie visa, kas įvyko, ir jai buvo įdomu, kas gi bus ateityje. Dievo pažadai apie ateitį yra tokie pat patikimi, kaip ir tie, kurie išsipildė. Už juos ji galėjo Jam dėkoti. Angelo pranešta Geroji naujiena buvo visiems žmonėms. Ką tu galvoji apie tai, kas įvyko tą naktį? Nebūk kaip tie žmonės, kurie išgirdo Gerąją naujieną, bet neatėjo pas Išganytoją. Nepasilik savo nuodėmėje, atskirtas nuo Dievo. Jėzus Kristus gimė, kad būtų Gelbėtojas. Jis ir dabar tebėra vienintelis Gelbėtojas. Jeigu visa širdimi trokšti būti išgelbėtas iš nuodėmės,

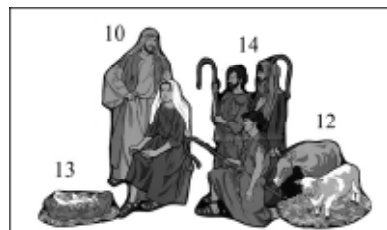

Paveikslas 2-6

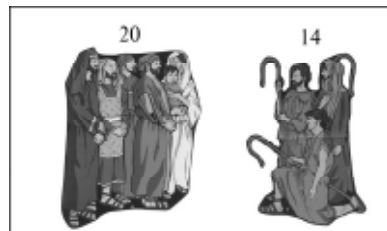

PTN

PTN

Pakartojimo žaidimas

Paslaptingi taškai

Paruoškite 10 popieriaus juostelių su užrašytais taškais. Prakirkite plyšį kiekviename kiaušinių dėklo skyrelyje, tada įterpkite juosteles į plyšius taip, kad taškų skaičiai būtų viduje dėklo. Uždarykite dangtelį ir apverskite dėklą.

Padalykite klasę į dvi komandas ir paeiliui užduokite klausimus.

Kai vaikas atsako teisingai, jis ištraukia juostelę iš dėklo dugno ir laimi užrašytus taškus savo komandai.

Nugali komanda surinkusi daugiau taškų.

Ikimokyklinukų pakartojimo žaidimas

Ištrauk virvelę

Sekite nurodymus iš pirmos pamokos, bet nesiskirstykite į komandas.

Naudokite klausimus iš 1-2 pamokų.

Padėkite vaikams sudėlioti virvelės vieną paskui kitą ir pažiūrėkite, kokio ilgio bus ta viena virvelė.

pasitikėk dabar Viešpačiu Jėzumi. Gali Jam pasakyti kad ir taip: „Viešpatie Jėzau, aš padariau tiek daug blogų dalykų ir žinau, kad man reikia išgelbėjimo. Ačiū, kad numirei už mane, prašau, atleisk mano nuodėmes, būk mano Gelbėtojas.“ Jis išgirs tave. Jis išgelbės tave. Prisimink eilutę iš Biblijos: „Duosi Jėzaus vardą, nes Jis išgelbės savo tautą iš nuodėmių“ (Mato 1,21).

Pakartojimo klausimai

- 1 Kas buvo tas, kas pasakė, jog Juozapas su Marija turi keliauti į Betliejų? (Galimi du atsakymai: Dievas ir Romos imperatorius. Priimkite atsakymą(us), kaip mokėte pamokoje.)
- 2 Kodėl kelionė buvo ypatingai sunki Marijai? (Nes ji laukėsi kūdikio.)
- 3 Kodėl Juozapas ir Marija kūdikiui davė vardą „Jėzus“? (Angelas buvo liepęs Juozapui duoti kūdikiui „Jėzaus“ vardą.)
- 4 Kodėl Jis buvo pavadintas „Išganytoju“? (Jėzus atėjo į pasaulį išgelbėti nusidėjėlių iš nuodėmės.)
- 5 Kur pagaliau Juozapas ir Marija apsinakvojo? (Tvarte.)
- 6 Kodėl Betliejus buvo taip perpildytas? (Daug kitų žmonių buvo atėję į Betliejų užsirašyti.)
- 7 Kas pirmieji atėjo aplankyti kūdikio? (Keli piemenys.)
- 8 Iš kur jie žinojo, kaip Jį surasti? (Angelas pasakė jiems, jog kūdikis bus suvystytas ir gulės ēdžiose.)
- 9 Angelas pasakė jiems, kad yra gimęs Išganytojas. Kodėl tai yra „Geroji naujiena“? (Buvo gimęs Dievo Sūnus, Gelbėtojas; Jis atėjo išgelbėti mus iš nuodėmių.)
- 10 Kokius du dalykus padarė piemenys aplankę Jėzų? (Jie pagarbino Jį, o tada papasakojo apie tai visiems, kas tik norėjo klausytis.)

Ikimokyklinukų pakartojimo klausimai

- 1 Kai Marija ir Juozapas nukeliavo į Betliejų, kur jie apsinakvojo? (Tvarte.)
- 2 Koks nuostabus dalykas įvyko tą naktį Betliejuje, tvartelyje? (Gimė Jėzus.)
- 3 Kas pirmieji atėjo aplankyti Jėzaus? (Piemenys.)
- 4 Kodėl tau reikia Gelbėtojo? (Kad būtų atleistos nuodėmės.)

Papildoma veikla

Pasakojame Gerąją naujieną

Grupėje surašykite būdus, kaip padėti kitiems išgirsti Gerąją naujieną. Jūsų sąrašė gali būti: melstis už kitus, dalyti lankstinukus, padaryti gerą darbą (ypač tiems, kurie yra negeranoriški), atsivesti juos

į Gerosios naujienos klubą, pasikviesti į bažnyčią ar bažnyčios renginį, papasakoti savo liudijimą ir t. t.

Jei užtenka laiko, tegul kiekvienas vaikas užrašo vardus trijų asmenų, apie kuriuos jis žino, jog jie nėra išgelbėti. Paskatinkite vaikus melstis už savo sąrašo žmones kasdien visą kitą savaitę ir pranešti jiems Gerąją naujieną, kai Dievas suteiks progą.

Jei yra galimybė, įduokite kiekvienam vaikui po lankstinuką.

3 pamoka

Išminčiai pagarbina Karalių

Šv. Raštas mokytojams

Mato 2, 1-14

Pagrindinė tiesa

Jėzus Kristus gimė Karaliumi.

Pritaikymas

Neišgelbėtam: Pasitikėk Juo, kad Jis išvestų tave iš Šėtono karalystės ir atvestų į savąją.

Išgelbėtam: Šlovink Jį.

Auksinė eilutė

Pakartokite Luko 1,32 ir Mato 1,21.

Vaizdinės priemonės

- ♦ Paveikslai: 3-1, 3-2, 3-3, 3-4, 3-5 ir 3-6

arba

- ♦ figūrėlės: 2, 8, 21, 22, 23, 24, 25, 26 ir 27.
- ♦ Fonai (nebūtinai): naktis lauke su žvaigždėtu dangumi, dykuma (arba gelsvai ruda flanelė ant tamsios lentos), scena rūmuose, lauke, namo vidus ir kambarys.

Ir

- ♦ Pagrindinė tiesa ant karūnos (žr. 67 psl.).

Giesmės

- ♦ „Kokia tai laimė – mus Dievas myli“ (pabrėžti Evangelijai) „Giesmių vainikas“, p. 135.
- ♦ „Tau garbė, o Viešpatie“ (pabrėžti garbinimui) „Giesmių vainikas“, p. 303.

Papildoma veikla

- ♦ Atmintinės kopija 68 psl.

ir / arba

- ♦ kryžiaus kopija 69 psl. kiekvienam vaikui.
- ♦ Žirklys ir pieštukai.

Pamokos planas

Ižanga

Išminčiai pamato žvaigždę.

Įvykių raida

- 1 Jie supranta jos reikšmę. **PT**
- 2 Ruošiasi kelionei į Judėją. **PT**
- 3 Keliauja.
- 4 Atvyksta į Jeruzalę.
- 5 Žydų vadovai sako, kad Jis gims Betliejuje. **PT**
- 6 Erodas priima išminčius.
- 7 Erodas prašo jų pasakyti jam, kur surasti Karalių. **PTN, PTI**
- 8 Išminčiai seka paskui žvaigždę į Betliejų.

Kulminacija

- 9 Jie atranda Viešpatį Jėzų.
- 10 Jie pagarbina Jį. **PTI**
- 11 Dievas perspėja juos negrįžti pas Erodą.
- 12 Jie keliauja namo kitu keliu. **PTI, PTN**

Pabaiga

Angelas liepia Juozapui keliauti į Egiptą.
Jis paklūsta. **PTN**

Pamoka

Kaip nuostabu! Žinia ėjo iš lūpų į lūpas. „Pažiūrėkite į tą žvaigždę! Kas tai?“

Labai seniai, tais laikais, apie kuriuos mokomės mūsų Biblijos pamokose, daug žmonių (kuriuos vadino „išminčiais“) gyveno Rytų šalyje. Kai kurie iš jų patarinėjo savo karaliui. Jie padėjo valdyti šalį, buvo išsilavinę žmonės. Kai kurie iš jų stebėjo žvaigždes.

1 scena

Fonas (nebūtinai): Naktis lauke, žvaigždėtas dangus.

Vieną gražią naktį keli išminčiai pamatė „naują žvaigždę“.

Uždėkite išminčius (21) ir žvaigždę (22).

Jie tikriausiai nuskubėjo prie savo knygų.

„Ką sako knygos? Ar turėjo pasirodyti kometa?“

Ne, jokia kometa nebuvo numatyta. Kokia tokios skaisčios žvaigždės atsiradimo priežastis? Tie vyrai žinojo, kad žvaigždės niekada nesikeičia. Kiekvieną žiemą metų metais tos pačios žvaigždės pasirodo danguje. Kiekvieną vasarą matomos tos pačios žvaigždės. Planetos juda šen ir ten – šie vyrai tai žinojo. Tačiau čia buvo visai kas kita. Ką tai reiškia?

Kažkaip – mes nežinome kaip – šie vyrai suprato, kad žvaigždė reiškė Karaliaus Judėjos žemėje gimimą. Jie buvo teisūs, buvo gimęs Viešpats Jėzus Kristus, didis Karalius. Danguje Jis per amžius buvo angelų Viešpats. Jie klausė Jo įsakymų ir šlovino Jį giesmėmis. Jis turėjo daugiau valdžios negu visi žemės karaliai kartu paėmus! Nors Jis gimė kaip kūdikis, Jis vis tiek liko Karalius. Dievas, kuris sukūrė dangų ir žemę, tikrai galėjo uždegti ypatingą žvaigždę danguje, skelbiančią Jo Karaliaus gimimą.

Angelas pasakė piemenims, kad geroji naujiena skirta visiems žmonėms. Žvaigždė paskelbė gerąją naujieną išminčiams.

„Keliaukime ir ištirkime šios žvaigždės pasirodymo priežastį,“ – nutarė išminčiai.

Tai turėjo būti ilga kelionė.

Nuimkite išminčius (21).

Reikės kupranugarių keliauti per dykumos smėlynus. Reikės maisto, drabužių, pinigų daugeliui savačių. Tai turėjo būti ir pavojinga kelionė. Nedidelis karavanas tikrai gali būti užpultas dykumos plėšikų. Daugiau vyrų ir kupranugarių karavane būtų garantavę saugumą nuo plėšikų.

„Mums reikės pasiimti Karaliui dovanų nuo savo šalies,“ – kalbėjo jie.

Dovanos buvo kruopščiai parinktos.

Paveikslas 3-1

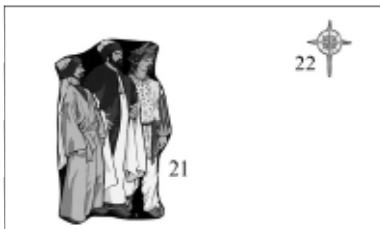

Ikimokyklinukai galėtų vaizduoti išminčius rodydami į žvaigždę.

PT



Vaikams galbūt patiks suvaidinti šią pasakojimo dalį. Ikimokyklinukai galėtų pakuoti daiktus kelionei, vaikščioti, užkandžiauti, lėtai joti ant savo kupranugarių, atsigulti pamiegoti ir t.t.

Auksas – tai būtų brangi dovana.

Smilkalai – jie naudojami šlovinant Dievą didžiojoje šventykloje.

Mira – brangūs kvapai iš tos Rytų šalies.

Tos rinktinės dovanos iš jų šalies buvo tinkamos karaliui. Tačiau pati geriausia išminčių dovana buvo jie patys. Jie buvo pasiruošę palikti savo namus ir šeimas ir skirti daug laiko ilgai, sunkiai ir pavojingai kelionei pas Tą, kurį jie tikėjo esant žydų Karalių. Kiek daug jie buvo pasiruošę paaukoti dėl To, apie kurį žinojo taip mažai! Tačiau jie žinojo, kad Jis yra Karalius. Mes žinome apie Jį kur kas daugiau. Dievas atsiuntė Jį būti mūsų Išganytoju. Ar žinote, kad Biblija pasakoja mums, jog Jis yra Karalius? Jis yra Dievas, taigi Jis gali daryti ką panorėjęs. Jis kur kas didingesnis ir galingesnis už kitus valdovus ir valdžias. Jis valdo juos visus. Biblijoje pasakyta, jog Jis yra karalių Karalius (1 Timotiejui 6,13-16). Šito Karaliaus ir ieškojo išminčiai.

2 scena

Fonas (nebūtinai): dykuma priekiniame plane arba gelsvai ruda flanelė ant tamsios lentos. Uždėkite išminčius (23).

Karavanas pajudėjo kelionėn per dykumą. Karštis ir deginantis smėlis kelionę dieną darė nepakeliama. Po saulėlydžio dykuma atšąla. Vyrų įsivyniodavo į antklodes ir visi kartu miegodavo palapinėje. Savo brangias dovanas jie laikė šalia savęs. Kas nors visada budėjo ir buvo pasiruošęs įspėti kitus, jei kiltų pavojus. Slinko dienos, savaitės, mėnesiai. Karavanas vis dar ėjo paskui naują žvaigždę, nors kartais jos ir nesimatydavo.

Nuimkite žvaigždę (22).

Pagaliau jie įžengė į žydų žemę. Kur jie galėtų surasti Karalių? Žinoma, sostinėje – Jeruzalėje.

Nuimkite visas figūreles.

Keliautojai tikriausiai užsivilkė savo geriausius drabužius, kuriuos buvo pasiėmę susitikimo su Karaliumi momentui. Pamatę juos, Jeruzalės žmonės iškart suprato, kad jie yra svarbūs iš toli atvykę svečiai.

„Kur yra gimusis žydų Karalius? – klausinėjo jie. – Mes matėme užtekant jo žvaigždę ir atvykome jo pagarbinti.“

3 scena

Fonas (nebūtinai): rūmai.

Žydų Karalius! Nė vienas iš paklaustųjų nieko nežinojo apie žydų Karalių. Gal reikia paklausti Erodo? Erodas buvo karalius. Visi žinojo, kad jis bjauraus būdo. Jei jis išgirstų apie kitą karalių...

Tačiau Erodas greitai išgirdo.

PT

Paveikslas 3-2



Parodykite Jeruzalę žemėlapyje.



Atsiverskite Michėjo 5,2 savo Biblijoje.

Uždėkite Erodą (24) ir žydų vadovus (25).

„Manau, kad jūsų tauta laukia ateinančio karaliaus, – pasakė jis. – Kur jis turėtų gimti?“

Žydų vadovai žinojo atsakymą: „Betliejuje, Judėjos žemėje, – atsakė jie, – nes pranašas yra parašęs: *‘Ir tu, Judo žemės Betliejau, anaipol nesi menkiausias tarp žymiųjų Judo miestų, nes iš tavęs išeis vadas, kuris ganys mano tautą – Izraelį!’*“ (Žr. Michėjo 5,2 ir Mato 2,6.)

PT

Prieš kelis šimtmečius iki Viešpaties Jėzaus Kristaus atėjimo į žemę Dievas pasakė, kad Tas, kurį Jis atsiųs bus „valdytojas“, arba valdovas.

Mums atrodo, kad mūsų šalies valdovas yra labai svarbus, ir jis tikrai svarbus. Mes paklūstame jam, gerbiame jį, bet mes nesilenkiame jam lyg dievui. Viešpats Jėzus yra dangiškas Karalius, Karalius visiems valdovams ir karaliams. Jis yra vienintelis Dievo Sūnus. Taigi mes turime Jį garbinti, Jį mylėti ir Jam paklusti. Bet Erodas niekada nebūtų sveikinęs kito karaliaus!

Nuimkite žydų vadovus.

4 scena

Fonas (nebūtinai): rūmai.

Erodas slapta pasikvietė išminčius.

Uždėkite išminčius (21).

„Kada pirmą kartą pamatėte žvaigždę?“ – paklausė karalius.

Sužinojęs apie tyrinėjimus, pasiruošimą ir ilgą kelionę, Erodas ypač rūpestingai išklausinėjo apie tikslų žvaigždės pasirodymo metą.

„Žydų raštai sako, kad Karalius turi gimti Betliejuje. Keliuokite, rūpestingai ieškokite ir suraskite jį.“ Tolesnį paliepimą Erodas tikriausiai ištarė beveik pašnibždomis: „Radę praneškite man, kad ir aš nuvykęs jį pagarbinčiau.“

Erodas viską suprato neteisingai! Jis manė, kad Viešpats Jėzus Kristus mėgins užimti jo vietą! Ne toks Karalius buvo Viešpats Jėzus. Vėliau Jis sakė: „Mano karalystė ne iš šio pasaulio“ (Jono 18,36). Jis atėjo valdyti žmonių – vyrų ir moterų, berniukų ir mergaičių – širdžių ir gyvenimų. Tokia turėjo būti Jo karalystė!

PTN

Biblijoje pasakyta, kad pasaulyje yra dvi karalystės. Viena yra Šėtono, Dievo priešo, karalystė. Joje esame, kai gimstame. Kadangi esi joje, dažnai neklausai Dievo. Mama liepė tau pasilikti namie, kol ji yra išėjusi į parduotuvę. „Laukiu telefono skambučio iš tetos Onos. Jei ji paskambins, atsiliepsi.“ Mamai išėjus skambina tavo draugas: „Išeik pažaisti, duosiu pasivažinėti savo naujuoju dviračiu.“ – įkalbinėja jis. Jei eini Dievo keliu, paklausysi mamos. Bet jei neklausai, o tenkini savo norus, tai eini pasivažinėti. Tu nori vaikščioti savo keliais, o ne Dievo.

Paveikslas 3-3

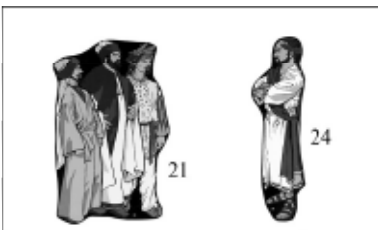

Paklauskite vaikų: „Kuo Karalius Jėzus skiriasi nuo visų kitų karalių?“ (Jis yra karalių Karalius, visagalys, visa žinantis, karaliauja širdyse ir t.t.)

Tegul vaikai pasako, kaip jų amžiaus berniukai ir mergaitės nusideda.

Kita karalystė yra Jėzaus Kristaus. Jis valdo tuos, kuriuos išvadavo ar išgelbėjo iš Šėtono karalystės. Tie, kuriuos Jis išgelbėjo, mielai klauso savo Karaliaus. Pavyzdžiui, jie praleidžia sekmadienį taip, kaip nori jų Karalius. Ką gi Jis norėtų, kad tu darytum sekmadienį? Kokioje karalystėje esi tu? Viešpats Jėzus yra vienintelis, kuris gali išgelbėti tave iš Šėtono karalystės. Jis yra visagalis Karalius.

Erodas nežinojo, koks Karalius bus Jėzus Kristus. Jis tik norėjo Jo atsikratyti. Visi, kas pažinojo Eroda, suprato, kad jis meluoja. Jis visai neketino Jo pagarbinti. Karalius Erodas buvo piktas, klastingas žmogus, kuriam rūpėjo tikrai tenkinti savo norus. Tačiau išminčiai nežinojo, kad karalius sakė ne tai, ką galvojo.

Nuimkite visas figūreles.

5 scena

Fonas (nebūtinai): lauko.

Išminčiai buvo susijaudinę, kai paliko rūmus. Keliaudami į Betliejų jie dar labiau jaudinosi.

Uždėkite išminčius (23) ir žvaigždę (22).

„Žiūrėkite, – sušuko jie, – žvaigždė!“

Ji vėl pasirodė! Dabar jau virš Betliejaus. Neilgai truko, kol jų kupranugariai nužingsniavo tuos 10 kilometrų iš Jeruzalės iki Betliejaus. Akimis jie sekė žvaigždę. Kai jie įžengė į Betliejų, žvaigždė traukė pirmą. Tada ji sustojo virš namo. Koks stebuklas!

6 scena

Fonas (nebūtinai): namo vidus. Uždėkite Mariją, Juozapą ir Jėzų (26) bei išminčius (27).

Užgniaužę kvapą išminčiai žengė į vidų ir rado ten Viešpatį Jėzų – „kūdikį su motina Marija,“ kaip parašyta Biblijoje, – Viešpatį Jėzų Kristų, Dievo Sūnų, Mesiją, žydų Karalių, Tą, kuris išgelbės savo tautą iš nuodėmių.

Jie pagarbino Jį. Jie džiaugėsi, kad atvyko pašlovinti Jo ir padėkoti Jam. Jokie sunkumai nebuvo per dideli dėl šio momento, kai jie galėjo nusilenkti žydų Karaliui. Jie padovanojo Jam savo brangenybes: auksą, smilkalus ir mirą.

Tai buvo išmintingi, turtingi ir žymūs vyrai, bet jie nusilenkė mažam vaikeliiui. Jeigu Viešpats Jėzus išvadavo tave iš Šėtono karalystės ir atvedė į savo karalystę, gali pasimokyti iš tų vyrų labai svarbaus dalyko. Pagalvok, kas yra tavo Karalius Jėzus Kristus, Dievo Sūnus. Kai sužinai vis daugiau apie Jį, dėkok Jam, kad Jis yra toks didis ir nuostabus. Tai vadinama Jo „garbinimu“, ir būtent tai darė išminčiai. Taigi, kai kalbėsi su savo Karaliumi, nesakyk Jam vien tik prašymų, bet rask laiko

PTI



Beveik dveji metai galėjo būti praėję nuo to laiko, kai išminčiai pirmą kartą pamatė žvaigždę, iki jie atvyko į Jeruzalę. Juozapas, Marija ir Jėzus galėjo susirasti namą, kur gyventi, kai visi kiti atvykėliai grįžo namo.

Paveikslas 3-4

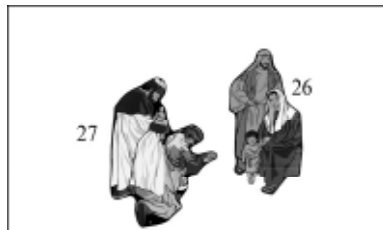

PTN

Šv. Raštas nemini, kiek buvo išminčių, nors dažnai priimama, kad jų buvo trys, nes buvo įteiktos trys dovanos.

Tegul vaikai pakartoja, kokios buvo tos trys dovanos. Vaikams patiks pauostyti mirą (ar panašius kvepalus) ir uždegti smilkalus.



Paveikslas 3-2

pamąstyti apie Jo didybę, galybę ir meilę; padėkok Jam, kad Jis yra toks didis ir toks geras. Visada pagarbiai kalbėkis su Juo. Tai todėl, kad Jis yra Karalius, mes kartais atsiklaupiam ir nulenkiam galvas, kai meldžiamės. Kai kas nors labai garsiai ką nors sako Jam, galbūt bažnyčioje, nekickenkite ir nesišnibždėkite. Atsiminkite, kad Jis yra Karalius, ir garbinkite Jį, kaip tai darė išminčiai.

Nuimkite visas figūrėles.

7 scena

Fonas (nebūtinai): namo viduje.

Prieš užmigdami tą naktį išminčiai galbūt priminė vienas kitam: „Rytoj keliausime atgal pasakyti karaliui Erodui, kad radome žydų Karalių.“

Tačiau rytą buvo visai kitaip!

„Šiąnakt aš sapnavau sapną, – pasakė vienas iš jų. – Dievas mane įspėjo, kad mes negrižtume pas karalių Erodą.“

Vyrai sutiko. „Mes negrišime į Jeruzalę, bet keliausime į savo šalį kitu keliu.“

Uždėkite išminčius (23).

Išminčiai iškeliavo namo žinodami, kad rado Karalių. Ar tu esi suradęs Karalių? Ar Jėzus Kristus yra tavo gyvenimo Karalius? Jeigu taip, nepamiršk pagarbinti Jo. Ar atsimeni, ką tai reiškia?

Galbūt tu žinai, kad dar esi Šėtono karalystėje, bet visa širdimi trokšti būti iš jos išgelbėtas. Viešpats Jėzus Kristus yra Karalius virš visų. Jis gali išgelbėti tave iš tos karalystės ir atvesti į savąją (Kolosiečiams 1,13). Ar norėtum paprašyti Jo padaryti tai dabar, paprašyti Jo nuo šiol valdyti tavo gyvenimą?

8 scena

Fonas (nebūtinai): Namų viduje. Uždėkite Juozapą (8) ir angelą (2).

Dievas, kuris žinojo, kad Erodas planavo nužudyti Viešpatį Jėzų, pasiuntė angelą įspėti Juozapą.

„Imk kūdikį su motina, – pasakė angelas, – ir bėk į Egiptą. Pasilik ten, kol tau pasakysiu, nes Erodas ieškos kūdikio, norėdamas Jį nužudyti.“

Kelionė į Egiptą turėjo būti ilga ir Juozapui tuojau pat reikėjo pinigų. Ar nemanai, kad išminčių dovanų užteko su kaupu visoms jų reikmėms? Kaip būtų apsidžiaugę išminčiai, sužinoję, kad Dievas panaudos jų dovanas pasirūpinti Savo Sūnumi.

Erodas neketino taip lengvai paleisti šio Karaliaus! Tačiau Viešpats Jėzus, visai ne taip, kaip Erodas, ruošėsi valdyti per amžius. Jo Karalystė yra didinga. Joje yra žmonių iš viso pasaulio. Ten yra žmonių, kurie

Paveikslas 3-5



Paveikslas 3-6

gyveno seniai, seniai; ir yra žmonės, kurie gyvena dabar. Visi Jėzaus Kristaus priešai bus nugalėti ir Jis valdys savo žmones per amžius. Biblija sako: „Jo viešpatavimui nebus galo“ (Luko 1,33).

Gerai pagalvok apie tai, kokioje karalystėje esi tu. Jei tikrai nori būti išgelbėtas iš Šėtono karalystės, pasitikėk Jėzumi Kristumi, karalių Karaliumi, kad Jis tave išgelbėtų. Dievo Žodis sako: „Jis per amžius gali išgelbėti tuos, kurie per Jį eina prie Dievo“ (Hebrajams 7,25). Pasakyk Viešpačiui Jėzui: „Viešpatie Jėzau, aš žinau, kad tu esi Karalius. Noriu būti Tavo karalystėje. Prašau išlaisvink mane iš Šėtono karalystės ir būk mano Išganytojas ir Karalius. Ačiū, kad numirei už mane.“

Pakartojimo klausimai

- 1 Kaip Dievas pranešė išminčiams, kad yra gimęs Jo Sūnus? (Dievas siuntė naują žvaigždę.)
- 2 Jie nemanė, kad Jis yra tikrai mažas kūdikis. Ką jie galvojo, kas Jis yra? (Jis buvo Karalius.)
- 3 Kokiu būdu Viešpats Jėzus yra Karalius? Kur Jis valdo? (Jis yra dangiškas Karalius; Karalius virš visų.)
- 4 Kur išminčiai nuėjo tiksliai sužinoti, kada gimė Karalius? (Į Jeruzalę.)
- 5 Erodas paklausė žydų vadovų, kur Karalius turėtų gimti. Kur Jie surado atsakymą? (Senajame Testamente, Dievo Žodyje.)
- 6 Biblija kalba apie dvi karalystes šiame pasaulyje. Viena yra Viešpaties Jėzaus Karalystė. Kokia kita? (Šėtono karalystė.)
- 7 Kaip berniukas ar mergaitė gali pereiti iš Šėtono karalystės į Jėzaus Karalystę? (Viešpats Jėzus yra Vienintelis, kuris gali juos išvaduoti iš Šėtono karalystės.)
- 8 Kai išminčiai surado Jėzų, kokius du dalykus jie padarė? (Jie pagarbino Jį ir atidavė Jam savo brangenybes.)
- 9 Kaip gali asmuo, įtikėjęs Jėzų, Jį pagarbinti? (Skirdamas laiko apmąstymui apie Jo didybę, galybę ir meilę; dėkodamas Jam už tai, kad Jis toks didis ir geras; parodydamas Jam pagarbą.)
- 10 Kodėl išminčiai negrižo pas Erodą pasakyti, jog jie surado Jėzų? (Erodas norėjo nužudyti Jėzų, todėl Dievas perspėjo per sapną išminčius, kad jie nebegrižtų pas Erodą.)

Ikimokyklinukų pakartojimo klausimai

- 1 Kam Dievas panaudojo tą ypatingą žvaigždę danguje? (Parodyti išminčiams, kur surasti Jėzų.)
- 2 Kur išminčiai surado pažadėtąjį Karalių? (Name Betliejuje.)
- 3 Kas dar ten buvo kartu su Jėzumi? (Marija ir Juozapas.)
- 4 Ką darė išminčiai, kai surado pažadėtąjį Karalių? (Jie pagarbino Jį ir davė Jam dovanų.)

PTN

Pakartojimo žaidimas

Keisti kiaušiniai

Žaiskite taip pat, kaip žaidėte Paslaptinius taškus (22 psl.), bet ant popieriaus juostelių užrašykite įvairius juokingus veiksmus, pvz., paglostyk sau galvą ir pasikasyk pilvą, dešimt kartų pašokinėk abiem kojomis, paliesk kojų didžiuosius pirštus ir pan.

Kai vaikas atsako teisingai, jis išsitraukia juostelę. Visa jo komanda kartu daro nurodytą veiksmą.

Tęskite, kol bus atsakyta į visus klausimus.

Jei norite, galima žaisti ir nesidalijant į komandas.

Kitoks pakartojimo žaidimas

Kelionė

Galite panaudoti du kupranugarius keliaujančius per dykumą (kaip išminčiai), arba du kinkinius šunų, traukiančių roges, arba du lenktyninius automobilius.

Ikimokyklinukų pakartojimo žaidimas

Keisti kiaušiniai

Laikykitės nurodymų duotų aukščiau arba įdėkite juosteles į spalvotus plastmasinius kiaušinius.

Naudokite klausimus ikimokyklinukams iš 1-3 pamokos.

Galbūt jūs norėsite praleisti laiką šlovindami, giedodami garbinimo giesmes ir meldamiesi vieno sakinio maldomis, kad padėkotumėte Dievui ir Jį pagerbtumėte.

Trys ar keturi vaikai galėtų išeiti į priekį ir perskaityti garbinimo eilutes iš Psalmių knygos.

Papildoma veikla

Tikras garbinimas

Nukopijuokite ir iškirpkite 68 puslapio korteles. Suskirstykite vaikus į grupes ir duokite po vieną ar po daugiau kortelių.

Užduotis vaikams: pasiūlyti būdus, kaip pagarbinti Dievą, kai esi situacijoje, kuri nurodyta kortelėje.

Papildoma veikla

Jėzaus karalystė

Nukopijuokite kryžių iš 69 puslapio kiekvienam vaikui. Vyresni vaikai gali patys jį išsikirpti.

Kryžius gali būti sulankstytas tokiais pavidalais:

1 **Kryžius**

Mes turėtume mylėti Jį, nes Jis pirmas mus mylėjo. Jis įrodė tai mirdamas už mus. (Romiečiams 5,8.)

2 **Sostas**

Turėtume klausyti Jo, nes Jis yra Karalius. (Psalmė 145,1 ir Kolosiečiams 3,23-24.)

3 **Dovana**

Turėtume garbinti Jį. Tai geriausia dovana, kokią galime Jam duoti. (Romiečiams 12,1-2.)

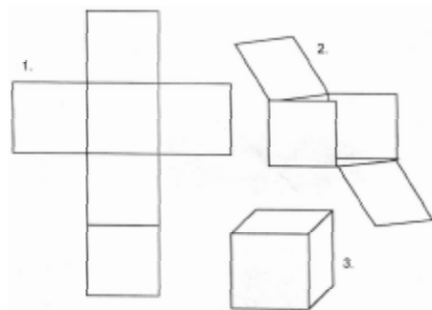

Vienoje pusėje vaikai galėtų užrašyti taip:

Jėzus mirė už tave. Ar esi Jo karalystėje?

Jei esi ... mylėk Jį,
klausyk Jo,
garbink Jį.

4 pamoka

Viešpats Jėzus Kristus vaikas

Šv. Raštas mokytojams

Mato 2, 19-23

Luko 2,40-52

Pagrindinė tiesa

Viešpats Jėzus buvo vaikas.

Pritaikymas

Neišgelbėtam: Palygink savo gyvenimą su Jo ir pamatysi, koks esi nuodėmingas.

Išgelbėtam: Turėtum sekti Jo pavyzdžiu.

Auksinė eilutė

„Pats iškentęs gundymus, jis gali padėti tiems, kurie yra gundomi“ Hebrajams 2,18.

Vaizdinės priemonės

- ♦ Paveikslai: 4-1, 4-2, 4-4, 4-5 ir 4-6

arba

- ♦ figūrėlės: 26, 28, 29, 31 ir 32.
- ♦ Fonai (nebūtinai): lauko, paprasto kambario, vienspalvis fonas, lauko ir šventyklos scenos

ir

- ♦ iškirpkite vaiko nuotrauką (pvz., iš žurnalo), apvedžiokite pagal išorinę liniją ant kartono ir pridėkite žodžius „Viešpats Jėzus buvo vaikas“.

Papildoma veikla

- ♦ Vaidinimams žr. 41 psl. (arba pritaikykite situacijas)

ir/arba

- ♦ kaspino juostelės – apie 23 cm ilgio kiekvienam vaikui,
- ♦ drabužių lipdukai (velcro),
- ♦ geras markeris.

Pamokos planas

Ižanga

„Kelkis ... ir keliauk į Izraelio kraštą“.

Ivykių raida

- 1 Marija, Juozapas ir vaikelis palieka Egiptą.
- 2 Jie vyksta į Nazaretą. **PT**
- 3 Jėzus padeda dailidės dirbtuvėje. **PTI**
- 4 Jis mokomas Dievo Žodžio.
- 5 Jis vaikšto į sinagogą. **PTI**
- 6 Dvylikametis Jėzus keliauja į Jeruzalę.
- 7 Jis eina į šventyklą.
- 8 Jis daug klausinėja.
- 9 Jis pasilieka Jeruzalėje.
- 10 Marija ir Juozapas pastebi, kad Jo nėra.
- 11 Jie grįžta į šventyklą.

Kulminacija

- 12 Marija – „Kam mums taip padarei?!“
- 13 Jėzus – „Man reikia būti savo Tėvo reikaluose“. **PTI**

Pabaiga

- Šeima grįžta į Nazaretą. **PT**
- Viešpats Jėzus paklusnus Marijai ir Juozapui. **PTI, PTN**

Pamoka

„Kelkis, – pasakė angelas, – imk kūdikį su motina ir keliauk į Izraelio kraštą, nes jau mirė tie, kurie tykojo kūdikio gyvybės“.

Biblijoje nepasakyta, kiek laiko Juozapas ir Marija su mažuoju berniuku Jėzumi išbuvo Egipte, kol gavo kitą žinią per angelą. Tai buvo jau trečias kartas, kai angelas kalbėjo Juozapui sapne.

1 scena

Fonas (nebūtinai): lauko.

Šeima vėl išsiruošė į kelionę.

Uždėkite Mariją, Juozapą ir Jėzų (26).

Ar jiems grįžti į Nazaretą, kur gyveno prieš gimstant kūdikiui, ar į Betliejų? Juozapas nusprendė vykti į Betliejų. Tačiau, kai jie atvyko į tą sritį, Juozapas išgirdo blogų žinių. Erodo sūnus tapo naujuoju karaliumi. Jis buvo toks pat nedoras ir žiaurus kaip ir jo tėvas! Juozapas svarstė, ką daryti. Dievas jam pasakė, ką daryti.

„Neapsistokite čia, – atėjo įspėjimas. – Eikite į Galilėją.“

Nuimkite Mariją, Juozapą ir Jėzų (26).

Nazaretas buvo Galilėjoje, taigi šeima grįžo į Nazaretą. Viešpats Jėzus buvo dar mažas, nors mes tiksliai nežinome, kokio amžiaus Jis tada buvo. Kaip ir kiti vaikai Jis turėjo išmokti vaikščioti ir kalbėti. Jis turėjo išmokti skaityti ir rašyti. Žinoma, Jis žaidė su kitais Nazareto vaikais. Jis buvo ketverių, šešerių, devynerių metų – arba tokio amžiaus kaip ir tu. Nuostabu, kad Dievo Sūnus buvo kadaise vaikas kaip ir tu, o tai reiškia, kad Jis supranta tave. Jis žino, kas tave džiugina ir liūdina. Jis supranta tavo problemas, tavo linksmybes ir juoką, tavo ašaras, kai esi įskaudintas. Negalvok: „Niekas nesupranta, kaip aš jaučiuosi,“ – Viešpats Jėzus buvo vaikas, ir Jis supranta.

2 scena

Fonas (nebūtinai): paprastas kambarys arba tuščia lenta. Uždėkite Mariją, Juozapą ir Jėzų (26).

Juozapas grįžo prie dailidės darbo. Čia augo ir mažasis Jėzus. Jis mokėsi dailidės amato (Morkaus 6,3). Juozapas mokė Jį įkalti vinį nesudavus per pirštą. Jis mokėsi nupjauti lentą tiesiai pagal nubrėžtą liniją. Jis darė viską, ką darė visi Jo amžiaus berniukai. Tačiau vienu atžvilgiu berniukas Jėzus labai skyrėsi nuo kitų. Jis niekada nenusidėjo. Jis niekada nemelavo savo mamai ar Juozapui, ar kam nors kitam. Jis niekada neskriaudė savo mažesniųjų broliukų ir sesučių. Jis niekada nesityčiojo iš kitų ir nesukčiavo žaisdamas. Jeigu Juozapas paprašydavo Jo padaryti ką nors, ko Jam nesinorėjo, Jis niekada netrypė koją ir neatsikalbinėjo. Jis niekada neužsipliekisdavo ir netrėkė durimis.



PT



PTI

Krikščionie berniuk ir mergaite, ar nori sužinoti, kaip gyventi dėl Dievo namie? Pagalvok, kaip gyveno Viešpats Jėzus, kai Jis buvo tavo amžiaus, ir sek Jo pavyzdžiu. Jis, Dievo Sūnus tapęs vaiku, noriai pakluso Marijai ir Juozapui. Jis žinojo Dievo Įstatymą ir jo laikėsi. Jis žinojo, kad Dievas pasakė: „Gerbk savo tėvą ir motiną“ (Išėjimo 20, 12), ir vykdė šį įsakymą.

Tavo mama ir tėtis pradės pastebėti, jog tu priklausai Jėzui Kristui, jeigu būsi jiems paklusnus.

Tu būsi kitoks, negu tavo draugai, – jie neklauso, jeigu mano, kad niekas nesužinos arba jei šalia nėra tėvų. Jeigu seksi Viešpaties Jėzaus pavyzdžiu, tu klausysi. Eisi gulti tada, kai tėvai tau liepia. Jeigu jie tau neleidžia eiti į kiemą žaisti, neišlinksi, neburbėsi ir nesiskūsi.

Jeigu tu myli Viešpatį Jėzų, pagalvok apie tuos atvejus, kai tau visų sunkiausia paklusti, ir dabar paprašyk Dievo: „Prašau padėk man būti paklusniam namie, būti tokiam, koks buvo Viešpats Jėzus.“

Jėzui augant, Marija ir Juozapas tikriausiai labai rūpestingai mokė Jį Dievo Žodžio (Senojo Testamento). Biblija mums labai mažai pasakoja apie berniuką Jėzų. Yra parašyta: „... vaikelis augo“ (Luko 2,40). Kitos knygos pasakoja, kad tais laikais vyresni negu šešerių metų vaikai turėjo lankyti mokyklą. Jų mokytojai vadinosi rabinai. Kartu su kitais maždaug dvidešimt penkiais mokiniais, Viešpats Jėzus tikriausiai stovėjo, o kartais sėdėjo ant grindų, kol rabinas mokė juos iš Senojo Testamento, iš Dievo Žodžio. Vaikai iš Senojo Testamento daug ką mokėsi atmintinai.

Be abejo, kiekvieną Šabo dieną Jis ėjo į sinagogą, į šlovinimo vietą, kažkiek panašią į mūsų bažnyčią. Jis su malonumu ėjo į Dievo namus. Prisimink: jeigu Jis yra tavo Išganytojas, Jis yra tau pavyzdys. Kaip gali sekti Jo pavyzdžiu šiuo atveju?

Leiskite vaikams atsakyti.

Ar kada nors esi pagalvojęs: „Nenoriu eiti į bažnyčią“, arba: „Bažnyčioje nuobodu, kodėl negalėčiau vietoj to eiti žvejoti?“ Viešpats Jėzus ėjo į Dievo namus be nusiskundimų, ir tu taip pat turėtum elgtis. Kartais sunku suprasti viską, ką ten girdi. Prašyk Dievo, kad padėtų suprasti daugiau. Jis padės, ir atidžiai klausydamasis tu apie Jį sužinosi vis daugiau.

Nuimkite visas figūreles.

3 scena

Fonas (nebūtinai): vienspalvis.

Keletą kartų per metus žydai šlovindavo Dievą ypatingu būdu. Ypatingo šlovinimo dienas jie vadino šventėmis. Žinoma, Juozapas ir Marija aiškino tai Dievo Sūnui Jėzui.

PTI

Paveikslas 4-1

Parodykite Jeruzalę žemėlapyje.

Pascha buvo viena iš trijų kasmetinių švenčių, kurioje turėjo dalyvauti visi vyrai. Žr. Išėjimo 11-12.

Paveikslas 4-2

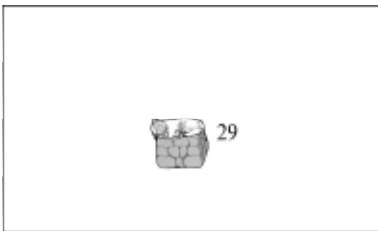

Žr. Išėjimo 12,24-27

Paveikslas 4-1

Parodykite kelią iš Nazareto į Jeruzalę žemėlapyje. Vaikams patinka žiūrinėti žemėlapius.



Tegul ikimokyklinukai atsistoja ir pamažu eina „aukštyn kalva į Jeruzalę“ ir gieda šlovės giesmę, kaip žmonės einantys šlovinti į šventyklą. Galėtumėte giedoti „Garbę, garbę Jam, vaikučiai, duokit“ (G.V. 286) arba kurią nors kitą giesmę, kurią jie moka.

Mažiausiai kartą per metus Juozapas eidavo į Jeruzalę. (Jeruzalė buvo netoli Betliejaus, kur gimė Jėzus). Jis visada eidavo į Jeruzalę švęsti Paschos.

Pascha buvo pati svarbiausia šventė ir turėjo ypatingą reikšmę žydų tautai. Ji priminė, kad jie buvo žiauraus Egipto karaliaus vergai. Bet Dievas norėjo, kad jie būtų laisvi. Karalius manė, kad jis aukštesnis už Dievą ir nenorėjo jų paleisti. Kad karalius panorėtų juos paleisti, Dievas pasakė, jog paskirtą naktį mirs vyriausias vaikas kiekvienoje šeimoje.

Uždėkite avinėlį ant aukuro (29).

Dievas liepė savo žmonėms papjauti avinėlį ir jo krauju patepti jų namų abi durų staktas ir sąramą. Dievas pasakė: „Matydamas avinėlio kraują, apeisiu tas duris.“ Tai reiškė, kad Jis praeis pro tą namą ir niekas jame nemirs (Išėjimo 12,13). Taigi, ta naktis buvo pavadinta Pascha (arba Pérėjimas). Dievas nurodė laiką kiekvienais metais švęsti Paschą. Tai buvo laikas, kai žmonės ypatingu būdu atsimindavo, kaip Dievas juos apsaugojo. Galbūt Marija sakė Jėzui: „Kai paaugsi, pasiimsime ir tave kartu į Jeruzalę švęsti Paschos“.

Jėzus niekada nesiprašė ir nesistengė perkalbėti tėvų, kad leistų Jam eiti. Jis tiesiog pakluso ir laukė. Jis žinojo, kad kai Jam sueis vienuolika, tada kitais metais Jis jau galės eiti. Jis tikriausiai susijaudinęs skaičiavo mėnesius. Kaip lėtai jie slinko. Pagaliau Jam sukako dvylika. Dabar Jis skaičiavo savaites, o tada dienas.

Pagaliau atėjo ta diena, kai jie iškeliavo iš Nazareto į Jeruzalę.

Nuimkite avinėlį ant aukuro (29).

4 scena

Fonas (nebūtinai): lauko. Uždėkite minią (28).

Jėzus nebuvo nustebeš matydamas daugybę žmonių einančių į Jeruzalę. Ėjo ir daugiau Jo amžiaus berniukų su savo tėvais. Vyrams, moterims ir vaikams keliaujant į pietus, vis daugiau žmonių prisijungdavo prie jų. Kartais vyrai ėjo vienoje grupėje, moterys kitoje, o vaikai visi kartu. Kelionė truko keletą dienų. Naktį jie įsirengdavo stovyklą prie kelio. Tokia buvo tradicija, kad artinantis prie Jeruzalės minia kartojo žodžius iš Psalmių. Viešpats Jėzus buvo daug išmokęs iš Dievo Žodžio. Jis kartu su kitais kartojo Psalmes. Žvelgdami į aplinkines kalvas jie sakė: „Keliu akis į kalnus – iš kur ateis man pagalba. Mano pagalba ateina iš VIEŠPATIES, kuris sukūrė dangų ir žemę“ (Psalmė 121,1-2).

Minia žiūrėjo į miesto pusę, kad pamatytų pirmą šventyklos vaizdą. Staiga kažkas sušuko: „Žiūrėkite! Štai ji!“ Ir vėl jie šlovino Dievą kartodami psalmę. „Kaip džiaugiasi, kai buvo pasakyta: ‘Eime į Viešpaties Namus!’ Jau įkėlėme koją, stovime tavo vartuose, Jeruzale!’“ (Psalmė 122,1-2).

Jėzus tikriausiai buvo labai sujaudintas pirmojo Dievo šventyklos reginio. Ji matėsi iš tolo, iškilusi aukščiau už visus kitus pastatus. Didelė jos dalis buvo iš marmuro ir daug kur ji buvo paausiuota ir pasidabruota (padengta auksu ir sidabru). Ji buvo graži. Ten buvo daug dalykų, kuriuos reikėjo pamatyti ir taip daug ką buvo galima ten sužinoti.

Nuimkite minią (28). Uždėkite avinėlių ant aukuro (29).

Kai šventykloje būdavo pjaunami avinėliai, tai žmonėms primindavo apie pirmąją Paschą. Avinėlių kraujas buvo surenkamas į dubenis ir šlakstomas ant aukuro (o ne ant durų staktų, kaip buvo daroma per pirmąją Paschą). Kraujas buvo aukojamas kaip auka už nuodėmę.

Po to, kai aukuras būdavo pašlakstytas avinėlių krauju, avinėliai buvo kepami ir grupės šeimų valgydavo Paschos vakarienę. Jeruzalėje buvo ką veikti ir per kitas ypatingas valgymo progas ir šlovinimo susirinkimus šventykloje. Jėzų šventykla sužavėjo. Tai buvo Dievo šventykla, Jo Tėvo namai. Jis buvo labai susidomėjęs įvairiais dalykais, kurie ten vyko. Kaip manai, ar Jis tada žinojo, jog užaugęs mirs ant kryžiaus atiduodamas savo kraują kaip auką už nuodėmes? Ar manai, kad Jis žinojo, jog po Jo aukos už nuodėmę daugiau niekada nebebus aukojami gyvuliai? Biblijoje dar nebuvo užrašytos eilutės su tokiais žodžiais: „...jo Sūnaus Jėzaus kraujas apvalo mus nuo visų nuodėmių“ (1 Jono 1,7). Nebuvo ir tokios eilutės: „Kristus numirė už mūsų nuodėmes...“ (1 Korintiečiams 15,3; žr. taip pat Hebrajams 10,10; 10,12 ir 10,19). Bet kuriuo atveju Viešpats Jėzus norėjo apie daug ką paklausti.

5 scena

Fonas (nebūtinai): šventykla.

Mokytojai šventykloje atrodė tokie išmintingi. Žinoma, jie galės atsakyti į Jo klausimus. Jis turi su jais pasikalbėti, todėl tik laukė momento, kada galėtų tai padaryti.

Uždėkite Jėzų su mokytojais (31).

Nieko blogo, jei turi klausimų! Galbūt tau kyla klausimų apie ką nors, ką girdėjai iš Dievo Žodžio. Galbūt tu nuoširdžiai nori įtikėti Jėzų Kristų kaip savo Išganytoją, bet nežinai, kaip. Palauk savo vietoje po pamokos, kol kiti išeis, ir aš parodysiu tau Dievo Žodyje atsakymus į tavo klausimus.

Viešpats Jėzus buvo labai susidomėjęs tuo, ką ten girdėjo. Kol Jis sėdėjo, klausinėdamas ir klausydamasis, žmonės iš Nazareto iškeliavo namo.

Nuimkite visas figūreles.

Paveikslas 4-2

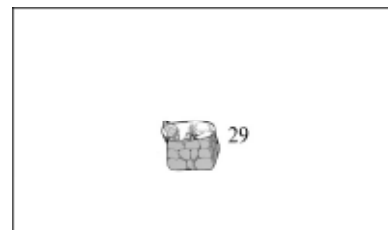

Paveikslas 4-4

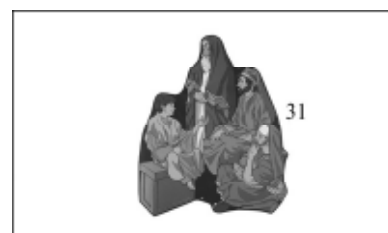

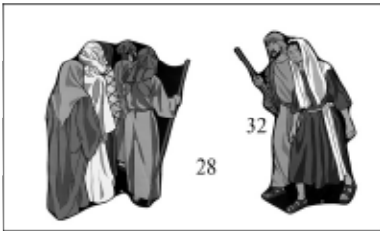

Paveikslas 4-5

Tegul ikimokyklinukai vaikšto ieškodami Jėzaus. Klausia: „Kur gi yra Jėzus?“ „Ar nematėte Jo?“ „Kur Jis galėtų būti?“ „Ar dar Jo nesuradote?“ Ir tada visi kartu sako: „Grįžkime į Jeruzalę Jo ieškoti.“



Paveikslas 4-6

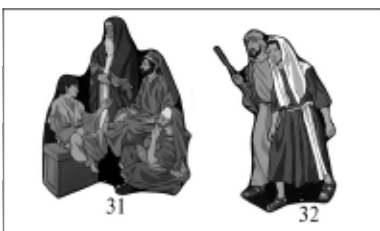

Vaikams patiks palaikyti ritinį, vaizduojantį tokius, kokius naudojo šventykyje tais laikais.

6 scena

Fonas (nebūtinai): lauko. Uždėkite minią (28).

Juozapas turbūt keliavo su vyrais. Jis galėjo pagalvoti: „Jėzus eina su Marija“. Marija tikriausiai ėjo su moterimis. Ji galbūt pagalvojo: „Jėzus yra su Juozapu“. Susitikę, jie kalbėjosi: „Matyt, Jis su grupe priekyje.“ Netgi tada, kai Jėzus neprisijungė valgyti pietų jie sakė: „Jis, matyt, valgo su pusbroliais ar su draugų šeimomis.“

Uždėkite Mariją ir Juozapą (32).

Pavakare jie pradėjo klausinėti apie Jį: „Gal matėte Jėzų? – Ar kas nors nematėte mūsų berniuko? – Ar Jo nebuvo būryje su kitais berniukais? – Kur gi Jis?“

Nuimkite minią (28).

Dabar jau buvo aišku – Jėzaus tarp keliaujančių namo nebuvo.

Marija ir Juozapas nuskubėjo į Jeruzalę. Kaip jie buvo susirūpinę! Ar jie apvyklė Dievą, globodami Jo Sūnų? Jų širdys buvo pilnos baimės vien pagalvojus, kas galėjo atsitikti Jėzui.

Pasiekę Jeruzalę, jie apieškojo visas vietas, kuriose jie buvo buvę, ypač šventyklą.

Tačiau šventykla buvo tokia didelė ir joje buvo tiek daug kambarių. Tikriausiai tada ir kiti padėjo ieškoti. Jau trys dienos kaip Viešpats Jėzus buvo dingęs! Jie kopė į vieną salę ir nusileido į kitą. Ėjo iš kambario į kambarį. Marija užsuko už kampo, Juozapas paskui ją ir... Štai kur Jis – sėdi tarp mokytojų!

Valandėlę jie Jį stebėjo.

7 scena

Fonas (nebūtinai): Šventykla. Uždėkite Jėzų su mokytojais (31).

Viešpats Jėzus klausėsi mokytojų, o jie klausėsi Jo. Jis klausinėjo juos, o jie uždavinėjo klausimus Jam. Ką gi tai reiškė?

Biblija sako: „Visi, kurie Jį girdėjo, stebėjosi Jo išmanymu ir atsakymais“ (Luko 2,47).

„Vaikeli, – tarė Marija, – kam mums taip padarei? Tavo tėvas ir aš ieškojome tavęs. Mes buvome taip susirūpinę.“

„Kam gi manęs ieškojote? – atsakė Jis. Argi nežinojote, kad man reikia būti savo Tėvo reikaluose?“ Taip jiems buvo švelniai priminta, kad Jo tikrasis Tėvas yra Dievas.

Net ir Marijai su Juozapu teko mokytiis suprasti, kad Viešpats Jėzus atėjo į žemę daryti tai, ko nori Dievas, Jo Tėvas. Jis ruošėsi atlikti viską, ką Jo Tėvas buvo Jam suplanavęs, ir niekas neturėjo Jam trukdyti. Jeigu tu priklausai Viešpačiui Jėzui, gali mokytiis iš Jo, kad ir tu privalai visų pirma klausyti Dievo.

Papasakosiu jums apie Joną ir jo draugus, kurie susiruošė eiti šeštadienį į baseiną paplaukioti.

„Pakvieskime tą naujoką, Tomą. Jis neturi draugų.“

Jono draugai atsakė: „Na jau, ne – nekviesime jo“.

„Man jis nepatinka.“

„Jis nemoka gerai plaukti.“

„Jis per daug tylus.“

„Jis murzinas.“

Jonui niekaip nėjo iš galvos liūdnas Tomo veidas. Ką jis turi padaryti, jeigu nori sekti Viešpaties Jėzaus pavyzdžiu ir paklusti pirmiausia Dievui?

Leiskite vaikams siūlyti, ką jis turėtų daryti.

Krikščionys vaikai turėtų tapti vis panašesni į Jėzų Kristų.

Jėzus, Marija ir Juozapas grįžo į Nazaretą. Marija stebėjo savo Sūnų diena po dienos ir nuolat mąstė apie tai, kas atsitiko Jeruzalėje.

Viešpats Jėzus netrukus bus paauglys. Biblija sako, kad jis visada buvo paklusnus Marijai ir Juozapui (Luko 2,51). Jis nesakydavo: „Nesuprantu, kodėl aš turėčiau neiti – juk visi kiti gali eiti.“ Jis nemaištavo prieš namų tvarką. Jeigu tu jau esi paauglys, ar kai toks būsi, būk toks kaip Viešpats Jėzus. Biblijoje parašyta: „Vaikai, visuose dalykuose klausykite savo tėvų, nes taip patinka Viešpačiui.“ (Kolosiečiams 3,20)

Mes žinome labai labai mažai apie Viešpatį Jėzų jo paauglystės metais. Bet Biblija sako, kad Jis augo ir stiprėjo, Dievas tikrai Jį laimino, o Nazareto žmonės buvo geros nuomonės apie Jį, nors jie ir nežinojo, kas Jis buvo iš tikrųjų!

Jei Jis yra tavo Išganytojas, prašyk, kad padėtų tau sekti Jo pavyzdžiu – būti tokiam, kaip Jis, tuo, kad klausysi Dievo visų pirmiausia, lankysi Dievo namus ir būsi paklusnus namie.

Jeigu tu Jo dar nepažįsti, Jo tyras, be nuodėmės gyvenimas rodo, koks esi nuodėmingas. Jo gyvenimas rodo, kad tau reikia, jog tavo nuodėmės būtų atleistos, ir Jis pakeistų tavo gyvenimą. Galbūt mums žvelgiant į Viešpatį Jėzų vaiką, tu pamatei, kiek tu skiriesi nuo Jo ir koks esi blogas. Dabar matai, kad tavo gyvenimas nėra patinkantis Dievui. Mes sužinojome, kad Jėzus gali sutaikyti tave su Dievu. Jis pats sakė: „Aš esu kelias, tiesa ir gyvenimas. Niekas nenuėina pas Tėvą kitaip, kaip tik per mane“ (Jono 14,6). Jis yra vienintelis kelias pas Dievą. Ar norėtum dabar Juo pasitikėti, kad Jis atvestų tave pas Dievą? Jis padės tau gyventi taip, kad patiktum Dievui – Jis darys tave vis panašesniu į Save.

PTI

PT

PTI

PTN

Pakartojimo žaidimas

Sagos taškai

Į kiekvieno kiaušinių dėžutės lizdo dugną įklijuokite juostelę su markeriu užrašytais taškais. Įmeskite į dėžutę sagą ir uždarykite.

Pasiskirstykite į komandas ir paeiliui užduokite klausimus.

Kai vaikas atsako teisingai, jis pakrato dėžutę, atidaro dangtelį ir pasižiūri po saga, kiek taškų uždirbo jo komanda.

Komanda, surinkusi daugiausia taškų, laimi.

Ikimokyklinukų pakartojimo žaidimas

Sagos taškai

Sekite aukščiau duotus nurodymus, bet nesiskirstykite į komandas.

Naudokite klausimus ikimokyklinukams iš 1 – 4 pamokų.

Pakartojimo klausimai

- 1 Trečią kartą angelas kalbėjo Juozapui. Angelas liepė jam su Jėzumi ir Marija ruoštis kelionei. Iš kur ir kur? (Iš Egipto atgal į Izraelio šalį.)
- 2 Kodėl jie jau galėjo grįžti? (Tas, kuris planavo nužudyti Jėzų [Erodas], dabar buvo miręs.)
- 3 Kaip ir kiti berniukai Jėzus mokėsi amato. Kokio? (Jis mokėsi dailidės amato.)
- 4 Kuo Jėzus buvo visiškai kitoks negu visi vaikai? (Jis niekada nenusidėjo.)
- 5 Į kokią šventę Jeruzalėje Juozapas eidavo kartu su kitais žmonėmis? (Į Paschos šventę.)
- 6 Kodėl žmonės šventė Paschą? (Jie prisiminė tą laiką, kai jie buvo Egipte vergai, ir Dievas juos išlaisvino. Jie tada papjovė avinėlių ir jo krauju apšlakstė durų staktas. Dievas sakė: „Kai pamatysiu avinėlio kraują, apeisiu jus“, – turėdamas omeny, kad Jis praeis pro šalį tą namą, ir niekas ten nemirs.)
- 7 Po apsilankymo Jeruzalėje Juozapas ir Marija negalėjo surasti Jėzaus. Kur Jis buvo ir ką darė? (Šventykloje; klausėsi mokytojų ir uždavinėjo jiems klausimus.)
- 8 Ką Jėzus atsakė, kai Juozapas ir Marija paklausė, kodėl Jis ten pasiliko? („Kam gi manęs ieškojote? Argi nežinojote, kad man reikia būti savo Tėvo reikaluose?“)
- 9 Skaitome, kad Viešpats Jėzus klausė savo tėvų. Pateikite tris pavyzdžius, kaip Jis galėjo paklusti.
- 10 Pateikite po vieną pavyzdį, kaip berniukas ar mergaitė, kurie myli Viešpatį, turėtų klausyti Dievo nurodytose situacijose.
 - (a) Rytą, prieš eidami į mokyklą.
 - (b) Vakare.
 - (c) „Gerosios naujienos“ klubo susitikime.

Ikimokyklinukų pakartojimo klausimai

- 1 Kodėl Juozapas su Marija ėjo į Jeruzalę? (Švęsti Paschos.)
- 2 Ką Pascha priminė žmonėms? (Metą, kai Dievas išgelbėjo savo tautą nuo nelaimės, kai buvo nužudyti pirmagimiai vaikai Egipte.)
- 3 Kai Marija ir Juozapas keliavo namo po šventės, kur pasiliko Jėzus? (Šventykloje.)
- 4 Kaip tu gali būti paklusnus savo dangiškajam Tėvui? (Klausyti tėvų, būti geras, dosnus ir t. t.)

Papildoma veikla

Vaidinimas

Panaudokite pateiktas scenas ir aplinkybes, kad išgelbėti vaikai suprastų, kaip sekti Viešpaties Jėzaus pavyzdžiu.

- 1 Reikia dviejų vaikų.
Vienas pasiima „krikščionio“ vaiko rolę, kitas vaikas sako: „Prašau, rytoj per kontrolinį atsisėsk šalia manęs ir parodyk man savo atsakymus.“
Kartu aptarkite: „Ką darytų ir kaip atsakytų Jėzus?“
- 2 Reikia trijų mergaičių, lėlės, lėlės vežimėlio ir sviedinio.
Mama sako „krikščioniui“ vaikui: „Nusivežk mažąjį broliuką [lėlę] vežimėlyje į parką. Nepalik jo vieno, kad neišsigąstų ir neimtų verkti.“
Kitas vaikas ateina su sviediniu ir sako: „Palik vaiką valandėlei. Ateik su manim pažaisti.“
Kartu aptarkite: „Ką darytų Jėzus?“
- 3 Mama šaukia vaikui, kad greičiau keltųsi ir apsirengtų.
Kartu aptarkite: „Ką darytų Jėzus?“
- 4 Tėtis vakare sako sūnui: „Paruošk namų darbus. Neįjunk televizoriaus, kol nebaigsi.“
Rodo futbolo rungtynes ir yra didelė pagunda įsijungti televizorių.
Kartu aptarkite: „Ką darytų Jėzus?“

Papildoma veikla

Ką darytų Jėzus?

Tegul vaikai pasidaro nedidelę apyranę su inicialais: K. D. J.

Paruoškite nedidelius kaspinėlius (pavyzdžiui, šviesiai mėlynos ar žalios spalvos) apie 23 cm ilgio. Vaikai gal pritvirtinti nedidelius gabalėlius drabužių lipdukų iš abiejų galų kaip segtukus. Plonu žymekliu vaikai gali užrašyti raides. (Turėtumėte iš anksto patikrinti, kaip žymeklis rašo ant kaspino.)

Paaiškinkite vaikams: „Jei esi krikščionis ir myli Viešpatį Jėzų, nešiok apyranę. Kai esi gundomas pasielgti blogai arba kyla pagunda nedaryti to, kas gera ir padeda kitiems, pasižiūrėk į apyranę ir pagalvok: ‘Ką darytų Jėzus?’ Jis gali padėti tau pasielgti taip, kaip pasielgtų Jis.“

5 pamoka

Viešpats Jėzus Kristus gundomas

Šv. Raštas mokytojams

Mato 3,1-4

Mato 4,1-11

Morkaus 1,4-12

Luko 3,1-16. 21-22

Luko 4,1-13

Gundymų seka pagal Matą.

Pagrindinė tiesa

Jėzus Kristus buvo visai gundomas, lygiai kaip ir mes, tačiau nenusidėjo.

Pritaikymas

Neišgelbėtam: Kadangi pagrindinė tiesa pritaikoma tikrai išgelbėtam vaikui, galite paruošti „evangelizacinį intarpą“ (žr. 44 psl.) kitoje savo programos vietoje.

Išgelbėtam: Pasitikėk Juo, kad Jis padės nugalėti pagundas.

Auksinė eilutė

Pakartokite Hebrajams 2,18.

Vaizdinės priemonės

- ♦ Paveikslai: 5-1, 5-2, 5-3, 5-4, 5-5 ir 5-6.
- ♦ Paveikslui 5-5 iškirpkite tris skritulius iš vienspalvio popieriaus uždengti skrituliams ant vaizdinės priemonės. Popierių galima pritvirtinti lipnia mase ir nuimti, kai to reikia pagal tekstą (pažymėta kaip Paveikslas 5-5a, 5-5b ir 5-5c).

Arba

- ♦ figūrėlės: 4, 18, 19, 20, 33, 34, 35, 36, 37, 38 ir 39.
- ♦ Fonai (nebūtinai): Vienspalvis fonas, upė ir skurdi lauko scena.

Ir

- ♦ Pavaizduokite pagrindinę tiesą dviem strėlės simboliais (reiškiančiais gundymą) ir skydu (Kristaus nenuodėmingumu) – žr. 70 psl.

Papildoma veikla

- ♦ Užrašykite kiekvieną Biblijos eilutę, kurią vaikas skaitys garsiai.
- ♦ Nukopijuokite kiekvienam vaikui puslapį (71 psl.) pasiimti namo.

Pamokos planas

Įžanga

Tai buvo įnirtingas mūšis!

PTI

Įvykių raida

- 1 Jonas pamokslauja prie Jordano.
- 2 Jis pasakoja apie Tą, kuris ateis.
- 3 Viešpats Jėzus ateina.
- 4 Jonas Jį pakrikštija.
- 5 Šventoji Dvasia nusileidžia kaip balandis.
- 6 Balsas: „Tai mano mylimasis Sūnus...“
- 7 Viešpats Jėzus nuvedamas į dykumą.
- 8 Šėtonas: „Padaryk iš šių akmenų duoną“.
- 9 Viešpats Jėzus: „Žmogus gyvas ne viena duona“.
- 10 Šėtonas gundo Viešpatį Jėzų pulti žemyn nuo šventyklos šelmens.
- 11 Viešpats Jėzus: „Negundyk Viešpaties, savo Dievo“.

PTI

PTI

PTI

Kulminacija

- 12 Šėtonas siūlo Jam pasaulio karalystes.
- 13 Viešpats Jėzus: „Viešpatį, savo Dievą, tegarbink“.

PTI

Pabaiga

- Šėtonas atsitraukia nuo Jo iki laiko.
- Angelai tarnauja Viešpačiui Jėzui.

PTI

Išdėliokite simbolius vertikaliai, kaip nurodyta žemiau.

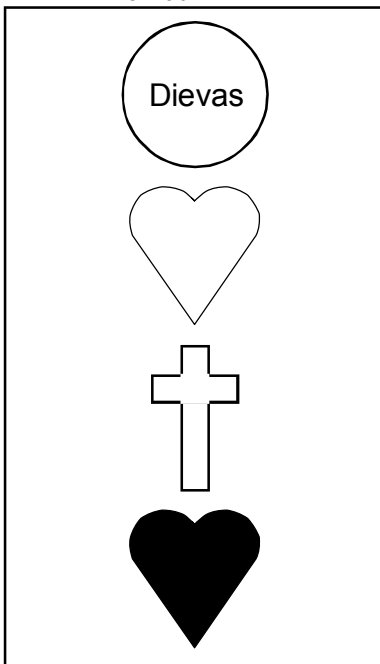

Ikimokyklinukams naudokite Romiečiams 3,23 ir Jono 3,16. Nuodėmės pavyzdžiai gali būti tokie: mušti kitus vaikus, nesidalinti žaislais, suplėšyti ar sugriauti tai, ką sukūrė kitas.

Evangelizacinis intarpas

Širdies pasikeitimas

Paaiškindite Evangeliją trumpai ir paprastai, naudodamiesi pateiktu planu. Kitas būdas – pasakykite savo liudijimą arba padarykite interviu su klubo šeimininke arba savo padėjėju, kad jie papasakotų savo liudijimą.

Uždėkite Dievo simbolį (3).

Ar galite įsivaizduoti, kad gyvenate tokioje vietoje, kur nė vienas neskriaudžiamas, nėra nė vieno nuliūdusio ir niekada neatsitinka nieko blogo? Dievas gyvena tokioje vietoje! Ji vadinama dangumi. Dangus yra daug geresnė vieta negu žemė, nes ten nėra vieno dalyko, kurį tu turi savo širdyje.

Uždėkite tamsią širdį (5).

Biblijoje pasakyta: „Širdis už viską vylingesnė ir nepataisomai pasiligojusi“ (Jeremijo 17,9). Tavo širdis (tikrasis tu, ta tavo dalis, kuri mąsto ir jaučia), yra nuodėminga ir nori elgtis neteisingai. Štai kodėl tu neklausai tėvų, turi nedorų minčių ir darai kitus blogus dalykus, laužydamas Dievo įstatymus. Kadangi tu nusidedi, nusipelnai Dievo bausmės už nuodėmę, o ta bausmė – tai atskyrimas nuo Dievo amžiams kančios ir liūdesio vietoje. Tu negali eiti į dangų su nuodėme širdyje.

Uždėkite švarią širdį (9).

Kaip tau gauti nuodėmių atleidimą, kad tavo širdis būtų švari Dievo akyse? Yra tik vienas kelias.

Uždėkite kryžių (7).

Biblijoje pasakyta: „Jo Sūnaus Jėzaus kraujas apvalo mus nuo visų nuodėmių“ (1 Jono 1,7). Jėzus, Dievo Sūnus, atėjo į žemę mirti už tavo nuodėmes. Jėzus yra šventas (tobulas) ir niekada nepadarė nieko blogo. Jis atėjo mirti už blogus dalykus, kuriuos padarei tu. Kai Jis kentėjo, pralėjo kraują ir mirė ant kryžiaus, Jis sumokėjo visą kainą už tavo nuodėmes, kad tu gautum atleidimą ir galėtum eiti į dangų. Vienintelis būdas, kaip tavo nuodėmės gali būti atleistos, – pasitikėti Jėzumi kaip savo Išganytoju, Tuo, kuris gali tave išgelbėti iš nuodėmės ir paruošti tave dangui. Ar esi pasiruošęs dangui? Atidžiai klausykis per pamoką, kai mes plačiau kalbėsime apie tai.

Pamoka

Vyko įnirtinga kova! Jos nebuvo galima nei pamatyti, nei išgirsti, nes ji vyko giliai Pijaus širdyje. Tik prieš tris mėnesius jis įtikėjo Jėzų Kristų kaip savo Išganytoją. Jo broliai jį pravardžiavo, kartais paslėpdavo jo Bibliją.

Mama ir tėtis sakė: „Mes netikime, kad tau reikia išgelbėjimo, greitai tu tai pamirši.“

Buvo taip sunku būti krikščioniu, Pijus jautė, jog tuoj pasiduos. Jis žinojo, kad Viešpats Jėzus išgelbėjo jį, ir jis tikrai mylėjo Viešpatį. Bet namie buvo taip sunku, kad Pijus jautėsi lyg plėšomas per pusę.

„Ar kas nors supranta mane? – nevilties apimtas galvojo Pijus. – Ar kas nors gali man padėti?“

Atsakymas į jo klausimą yra didelis TAIP. Paklausk, mes turime Asmenį, „visai gundyta, bet nenusidėjusi“ (Hebrajams 4,15). Taip mes skaitome Biblijoje apie Viešpatį Jėzų Kristų. Jis supranta Pijaus problemą. Jis buvo gundomas, kad pasiduotų, bet nepasidavė. Jis gali tau padėti, nes perėjo visus išbandymus ir gundymus, bet niekada nenusidėjo. Aną pamoką sužinajome, kad net būdamas vaikas Jis nepadarė nuodėmės. Dabar Jis jau nebebuvo vaikas. Jau keletą metų Jis dirbo su Juozapu.

1 scena

Fonas (nebūtinai): tuščia lenta. Uždekite Jėzų (34).

Vieną dieną Nazaretą ir dailidės dirbtuvę pasiekė naujienos. „Žmogus, vardu Jonas, pamokslauja prie Jordano upės, ir minios ateina jo klausytis. Jis krikštija žmones upėje. Jį vadina ‘Jonu Krikštytoju’.“

Tas žmogus buvo Zacharijo ir Elžbietos sūnus, gimęs porai, kurią Marija aplankė prieš gimstant Jėzui! Viešpats Jėzus suprato, kad jau atėjo laikas Jam palikti dailidės dirbtuvę. Jis nuėjo prie Jordano upės susitikti su Jonu Krikštytoju.

Nuimkite Jėzų (34).

2 scena

Fonas (nebūtinai): paupys. Uždekite Joną Krikštytoją (33) ir minią (20).

Jonas žinojo Dievo Žodį ir dabar buvo didis pamokslininkas. Visokie žmonės rinkosi jo klausytis – jauni ir seni, turtingi ir vargšai, vadovai ar valdovai ir daug paprastų žmonių. Jie atvykdavo iš arti ir iš toli, netgi iš Jeruzalės.

Žmonės klausinėjo: „Ar Jonas yra Kristus, Pažadėtasis?“

„Ne, – sakė Jonas, – ateina galingesnis už mane, kuriam aš nevertas atrišti kurpių dirželio.“

Uždekite Jėzų (34).

Netrukus Tas galingesnis ir atėjo. Minia nežinojo, kas Jis toks, bet

Ikimokyklinukų pamoka – galite praleisti šią pamoką ir vietoj jos pakartoti keturias pirmąsias. Naudokite atitinkamas flanelės figūreles, duodami vaikams jas atpažinti. Mokydami užduokite paprastus pakartojimo klausimus ne tik iš pasakojimo, bet ir iš mokymo bei pritaikymo, pvz., „Kodėl kūdikį pavadino Jėzumi? Kodėl Jis atėjo į žemę? Kur Jis buvo anksčiau?“

PTI

Patarimai ikimokyklinukų pamokai parašėse duoti tiems, kas naudos šią pamoką.

Paveikslas 5-1

Kai žmonės buvo Jono krikštijami, tai rodė atgailą (nusigręžimą nuo nuodėmės), bet ne atleidimą.



Paveikslas 5-2

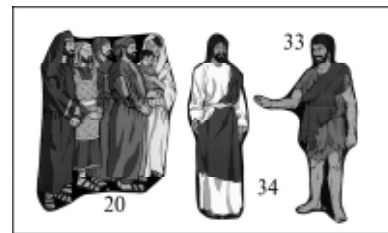

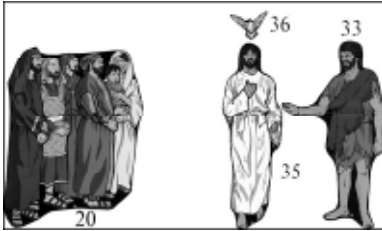

Paveikslas 5-3

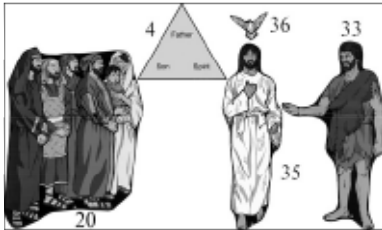

Paveikslas 5-4

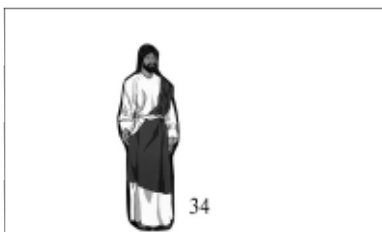

Jonas Jį pažino. Kai Viešpats Jėzus išėjo iš minios ir paprašė, kad Jonas Jį pakrikštytų, Jonas negalėjo patikėti.

„Ar aš Tave krikštysiu? – paklausė jis. – Tu turėtum mane krikštyti.“

„Šį kartą paklausyk!“ – atsakė Viešpats Jėzus. Kai Jis įžengė į vandenį, Jonas Jį pakrikštijo.

Pakeiskite Jėzų (34) figūrėle 35.

Kai Viešpats Jėzus išėjo iš vandens, įvyko nuostabus dalykas! Dievo Dvasia, it balandis, nusileido ant Viešpaties Jėzaus.

Uždėkite balandį (36).

Iš dangaus pasigirdo balsas!

„Šitas yra mano mylimasis Sūnus, kuriuo aš gėriuosi!“ (Iš Mato 3,17; Morkaus 1,11 ir Luko 3,22).

Uždėkite trikampį (4).

Tai buvo Dievo Tėvo balsas! Kaip tobula! Dievas Tėvas ir Dievas Šventoji Dvasia pritariantys Dievui Sūnui, kad Jis elgiasi teisingai. Tai vėl mums rodo, kad yra vienas Dievas, bet Jis trijuose asmenyse.

Nuimkite trikampį (4).

Jonas Krikštytojas girdėjo ir suprato. Kažkas kitas girdėjo ir nekenė to nuostabaus įvykio iki mažiausios smulkmenos. Ar žinote, kas tai buvo?

Leiskite vaikams atsakyti.

Tai buvo Šėtonas, velnias, Dievo priešas.

Dievo priešas visada planuoja sugadinti viską, ką daro Dievas. Jis gundė pirmuosius vyrą ir moterį suabejoti Dievo žodžiu ir nepaklusti Jam. Kai Dievas pasiuntė į pasaulį Išganytoją, Viešpatį Jėzų, tas priešas įdėjo į karaliaus Erodo širdį mintį pamėginti nužudyti Viešpatį Jėzų dar kūdikį. Jis planavo sulaikyti Išganytoją, kad Jis nemirtų ant kryžiaus už pasaulio nuodėmes. Jei Dievo Sūnus nebūtų miręs ir praliejęs savo kraujo ant kryžiaus, tavo (ir mano) nuodėmė negalėtų būti atleista. Šėtonas labai norėjo, kad Jėzus Kristus nusidėtų ... Tada Jis niekada nebegalėtų išgelbėti kitų.

Nuimkite visas figūrėles.

3 scena

Fonas (nebūtinai): skurdi aplinka lauke arba tuščia lenta. Uždėkite Jėzų (34).

Tai buvo tuojau po tos ypatingos dienos, kai Jėzus buvo pakrikštytas, ir Dievas kalbėjo iš dangaus. Šventoji Dvasia nuvedė Viešpatį Jėzų į dykumą, kad Jis būtų gundomas Šėtono. Dykuma buvo uolėta ir smėlėta vieta. Ten niekas negyveno. Viešpats Jėzus buvo vienas

su laukiniais gyvūnais. Keturiasdešimt dienų Jis išbuvo ten nevalgęs. Jis buvo labai alkanas! O Šėtonas buvo pasiruošęs Jį gundyti.

Uždėkite akmenis ir duoną (37).

„Jeigu tu esi Dievo Sūnus, – pasakė velnias, – liepk, kad šie akmenys pavirstų duona“ (Mato 4,3).

Tai skambėjo taip, lyg priešas saktų: „Tavo Tėvas tavimi nesirūpina. Jis leidžia tau badauti. Jis elgiasi negerai. Tau nereikia Jo pagalbos. Tu pats gali savimi pasirūpinti.“

Šėtonas dažnai panašiai elgiasi ir dabar. Jis bando priversti tuos, kurie priklauso Dievui, pagalvoti, kad Dievas iš tikrųjų jais nesirūpina. Jis privertė Pijų (apie kurį girdėjote pradžioje), pagalvoti: „Jeigu Dievas mane mylėtų, Jis neleistų atsitikti tokiems dalykams.“ Jeigu tu myli Viešpatį Jėzų, Šėtonas taip pat pakurstys tavyje tokias mintis.

Niekada nepamiršk, kad tavo Gelbėtojas tiksliai žino, ką tau tenka patirti. Danguje Jis meldžia už tave, kad būtum apsaugotas nuo nuodėmės. Jis žino, kas yra gundymas ir žino tiksliai, ko prašyti Dievo Tėvo dėl tavęs. Jis gali padėti ir padeda visą laiką užtardamas tave. (Hebrajams 7,25).

Žvelgdamas į akmenis aplinkui, Viešpats Jėzus matė, kad jie atrodo lyg maži duonos kepalukai. Jis galėjo paimti vieną ir paversti jį duona savo rankose. Jis buvo labai alkanas. Ta duona numalšintų Jo alkį. Bet visų labiausiai Viešpats Jėzus norėjo paklusti Savo Tėvui. Būtų buvusi nuodėmė paklusti Šėtonui. Jis nepasidavė šiam Šėtono gundymui.

Viešpats Jėzus turėjo širdyje Dievo Žodį. Jis panaudojo Dievo Žodį, kad laimėtų prieš Šėtoną.

„Parašyta, – tarė Viešpats, – žmogus gyvas ne vien duona, bet gyvena kiekvienu žodžiu, išeinančiu iš Dievo lūpų“ (Pakartoto Įstatymo 8,3 ir Mato 4,4).

Maistas išlaikys tavo kūną gyvą, bet tikrajam tau, kuris gyvens amžinai, reikia Dievo Žodžio. Jei tu klausysi žodžio, kurį pasakė Dievas, Jis rūpinsis tavimi. Svarbu yra žinoti, ką Dievas pasakė savo Žodyje. Tai padės tau pasakyti „ne“ Šėtono sukeltoms mintims. Viešpats Jėzus atsisakė paklusti Šėtonui. Dievo priešui nepasisekė. Jeigu tu pasitikėjai Viešpačiu Jėzumi kaip savo Išganytoju, Šėtonas gali tau pašnibždėti ką nors tokio: „Sėkti Jėzumi Kristumi per daug sunku, pasiduok,“ arba: „Jeigu Dievas tikrai tave mylėtų, nebūtų taip sunku, – pasiduok“. Jis stiprus priešas, bet Jėzus Kristus yra stipresnis. Jis nugalėjo Šėtoną ir, su Jo pagalba, tu taip pat gali jį nugalėti. Viešpats Jėzus kovojo kur kas sunkiau negu tau kada nors teks kovoti, ir kiekvieną kartą Jis nugalėjo Šėtoną! Jis gali tau padėti. Kai tau kils negeros mintys, paprašyk Viešpaties Jėzaus, kad padėtų pasakyti „ne“ Šėtonui.

Uždėkite angelus (38).

Žr. Luko 4,1-13 ir Morkaus 1,12-13. Dykuma galbūt buvo Jordano žemupyje.

Paveikslas 5-5a (žr. 43 psl.)

Vaikams patiks surasti tą sritį žemėlapyje.

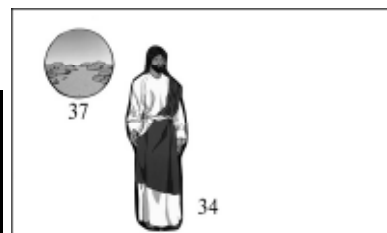

PTI

Vaikams patiks paskaityti rolėmis ištraukas, kur Šėtonas gundo Jėzų. Galite tas roles jiems išrašyti arba pažymėti savo Biblijoje, ką skaityti.

Paleiskite per rankas akmenuką. Tai padės vaikams įsiminti šią pasakojimo dalį.

Paversti akmenis duona nebūtų nuodėmė, bet paklusti Šėtonui – visada nuodėmė.

Jėzus niekaip nenusidėjo – nei darbais ar žodžiais, nei troškimais. Jis nugalėjo Šėtoną tuo, kuo gali tai padaryti kiekvienas tikintysis – Dievo Žodžiu.

PTI

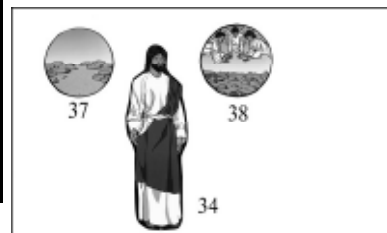

Paveikslas 5-5b

Jei įmanoma, parodykite paveikslą, kaip buvo išsidėsčiusi šventykla virš Kidrono slėnio, kad vaikai įsivaizduotų, kokio aukščio buvo šventyklos šelmuo.

Šėtonas mėgino pasiūlyti Psalmę 91,11-12 kaip leidimą daryti tai, kas kitaip galėtų būti palaikyta nuodėme.

Tačiau Šėtonas turėjo daugiau planų. Jis nunešė Viešpatį Jėzų ant šventyklos šelmens.

„Jei tu Dievo Sūnus, pulk žemyn, – pasakė Šėtonas, – nes parašyta: 'Jis lieps savo angelams globoti tave, ir jie nešios tave ant rankų, kad neužsigautum kojos į akmenį'“ (Psalmė 91,11-12 ir Mato 4,6).

Šėtonas irgi kalbėjo žodžiais iš Biblijos. Bet jis neteisingai juos sakė. Jis praleido dalį, kuri sakė, jog angelams liepta, kad jie „... sergėtų tave visuose tavo keliuose“. Dievas liepė savo angelams rūpintis mumis, kai esame Dievo kelyje, darome tai, ką Jis nori, kad mes darytume. Velnias bandė iškraipyti tikrąją eilutės reikšmę. Jis sakė: „Patikrinkime, koks Dievo galingumas. Be abejonės Jis panaudos savo galią Tave apsaugoti.“

Viešpats Jėzus pažiūrėjo nuo šventyklos šelmens į Jeruzalės gatves. Prie šventyklos visada būriavosi minios žmonių. Jei Jis pultų žemyn ir nusileistų nesužeistas, tai įrodytų žmonėms, kad Jis yra saugomas Dievo galia. Žmonės sektų Juo. Tai buvo gundymas. Bet tai nebuvo Dievo kelias. Viešpats Jėzus pasakė „ne“ šiam gundymui kita Raštų eilute, kurią Jis žinojo atmintinai.

„Parašyta, – pasakė Jis, – *Negundyk Viešpaties, savo Dievo*“ (Pakartoto Įstatymo 6,16 ir Mato 4,7). Jis pasitikėjo Dievo Žodžiu, kurį slėpė savo širdyje. Viešpats Jėzus nenusidėjo!

PTI

Jeigu tu myli Viešpatį Jėzų Kristų, tai Šėtonas bandys priversti tave nepaklusti Dievui, kad patiktum kitiems. Galbūt tu ir tavo draugai vėluojate į pamoką. Jie sako: „Pasakysime, kad negirdėjome skambučio.“ Ką darai tu? Ar atsisakai meluoti ir galbūt prarandi draugus? Labai sunku teisingai pasielgti. Viešpats Jėzus žino, kaip tai sunku. Jis gali tau padėti paklusti Dievui. Atsimink, kad Jis meldžia už tave ir yra ten ir tada su tavimi, kai esi gundomas. Tas, kuris niekada nepasidavė Šėtonui, padės ir tau nepasiduoti.

Uždėkite pasaulį (39).

Šėtonas vis dar nesiliovė. Jis nunešė Viešpatį Jėzų ant labai aukšto kalno. Žvalgydamasis aplink, galėjai matyti toli ir plačiai ir tai buvo taip gražu.

„Ar matai šias pasaulio karalystes? – paklausė Šėtonas. – Visa tai aš tau atiduosiu, jei parpuolęs pagarbinsi mane!“ (Mato 4,8-9).

Ar esi kada nors žiūrėjęs į kažką, kas padarytų tave garsų ir žinomą, ir labai norėjęs to dalyko? Biblija sako, kad tos karalystės atrodė labai gražios. Viešpats Jėzus galėjo tą pačią dieną tapti jų valdovu. Tačiau, nejaugi Viešpats Jėzus galėtų iš viso kada nors pagarbinti Šėtoną, vietoj savo Tėvo, Dievo? Jis atėjo įvykdyti savo Tėvo valios. Jis klausys Dievo.

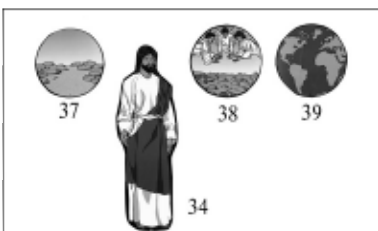
Paveikslas 5-5c

„Eik šalin, Šėtone, – pasakė Viešpats Jėzus Kristus. – Juk parašyta: *‘Viešpatij, savo Dievą, tegarbink ir jam vienam tetarnauk!’*“ (Pakartoto Įstatymo 6,13 ir Mato 4,10). Ir vėl Viešpats atsakė velniui Dievo Žodžiu.

Nuimkite visas figūreles.

Jeigu esi krikščionis, neabejoju, kad Šėtonas yra bandęs sugundyti tave nepaklusti Dievui, kad gautum tai, ko labai nori. „Nusirašyk namų darbą ir gausi gerus pažymius.“ Arba: „Pasiimk pinigų ledams iš mamos piniginės, ji niekada jų nepasigės“. Sunku pasakyti „ne“. Viešpats Jėzus žino, kaip tai sunku, ir savo pavyzdžiu parodė mums, kaip būti stipriems prieš Šėtoną. Kiekvieną kartą Viešpats atsakė Šėtonui žodžiais iš Biblijos. Tai viena iš priežasčių, kodėl taip svarbu tau pažinti Dievo Žodį ir išmokti jo dalis.

Kai Šėtonas ateis su savo mintimis, tu žinosi, kad jos neteisingos ir galėsi pasakyti: „Biblijoje pasakyta...“

Kai Šėtonas sakys: „Nusirašyk“ ar „Paimk pinigus“, kokiais Biblijos žodžiais tu jam atsakysi?

Leiskite vaikams atsakyti.

Argi ne nuostabu, kad kiekvieną kartą Viešpats Jėzus atsakė Šėtonui Dievo Žodžiu.

Pagaliau Šėtonas nuo Jo atsitraukė.

4 scena

Fonas (nebūtinai): tuščias laukas.

Būtent tada įvyko kažkas labai nuostabaus.

Uždėkite Jėzų (34) ir angelus (18 ir 19).

Nusileido angelai ir patarnavo Viešpačiui Jėzui. Manau, kad jie atnešė Jam maisto – ir ne vien tik duonos! Manau, kad jie kalbėjo Jam ir padrašinančius žodžius. Jam visai nereikėjo nušokti nuo šventyklos, kad angelai Juo rūpintųsi. Jam tik reikėjo pasakyti „ne“ Šėtonui ir „taip“ Dievui, ir Dievas pasiuntė angelus parodyti Jo meilę ir rūpestį.

Turime būti labai dėkingi Viešpačiui Jėzui Kristui, kad Jis leidosi būti gundomas. Todėl, kad Jis pats iškentė gundymą, Jis gali padėti tiems, kurie yra gundomi (Hebrajams 2,18). Kai tau pasidaro sunku paklusti Dievui, kai Šėtonas bando priversti tave blogai elgtis, nesakyk: „Niekas manęs nesupranta“. Viešpats Jėzus supranta. Jis meldžia, kad tu nenusidėtum. Jis yra su tavimi, kad padėtų nugalėti Šėtoną. Jis padės tau prisiminti Dievo Žodį ir panaudoti jį prieš velnią.

Prieš išeidamas iš klubo, tyliai pasakyk Viešpačiui apie kovą, kuri vyksta tavyje, ir paprašyk Jo pagalbos. Tu pats patirsi, kad yra taip, kaip Biblijoje pasakyta, – Jis gali padėti tiems, kurie yra gundomi.

PTI

Galite sudaryti sąrašą eilučių, kurios padėtų vaikams įvairiais gundymų atvejais. (Papildoma veikla praktiškai pataria, kaip tai padaryti.)

Paveikslas 5-6

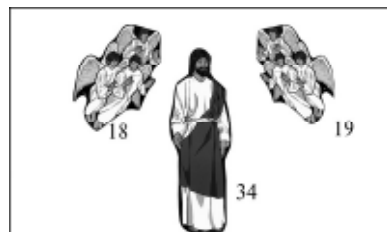

PTI

Pakartojimo žaidimas

Suskilęs

Žaiskite šį žaidimą taip, kaip žaidėte „Sagų taškus“ (40 psl.), bet tris lizdus kiaušinių dėžutėje pažymėkite X, o septynis – su taškų skaičiumi.

Kai vaikas teisingai atsako į klausimą, jis pakrato dėžutę, atidaro dangtelį ir pasižiūri po saga, kiek taškų laimėjo jo komanda. Jei saga įkrito ant X, komanda nieko nelaimi, jei įkrenta ant taškų, jis laimi juos komandai.

Vaikas gali tęsti ir kratyti dėžutę, laimėdamas taškus, kiek tik nori, bet kai saga įkrenta ant X, jis turi sustoti ir netenka visų taškų, kuriuos laimėjo už šį klausimą.

Komanda, surinkusi daugiausia taškų, laimi.

Pakartojimo žaidimas 6 pamokai

Kad pasiruoštumėte 6 pamokai, paklauskite vaikų, kokį žaidimą jie norėtų žaisti kitą savaitę.

Pakartojimo klausimai

- 1 Kuo vardu buvo žmogus pakrikštijęs Jėzų? (Jonas.)
- 2 Kur Jonas pakrikštijo Jėzų? (Jordano upėje.)
- 3 Ką padarė Dievas Tėvas per Jėzaus, Dievo Sūnaus, krikštą? (Dievas Tėvas kalbėjo iš dangaus ir pasakė: „Šitas yra mano mylimasis Sūnus, kuriuo aš gėriuosi“.)
- 4 Ką padarė Dievas Šventoji Dvasia? (Dievas Šventoji Dvasia balandžio pavidalu nusileido ant Viešpaties Jėzaus.)
- 5 Pabaikite sakinį. Yra vienas Dievas, bet ___ asmenys. (Trys.)
- 6 Kas yra Dievo ir visų Dievo vaikų priešas? (Šėtonas, velnias.)
- 7 Kur buvo Jėzus gundomas ir kaip ilgai? (Dykumoje, keturiasdešimt dienų.)
- 8 Koks buvo pirmasis gundymas? (Šėtonas gundė Jėzų akmenis paversti duona.)
- 9 Ką Viešpats Jėzus panaudojo atremti gundymui? (Jis pacitavo Dievo Žodį.)
- 10 Kaip Viešpats Jėzus danguje padeda krikščionims, kai jie yra gundomi? (Jis meldžia už juos, kad jie nenusidėtų.)
- 11 Ką tu atsakytum, jei kas nors sakytų: „Viešpat Jėzus tikriausiai negali suprasti, kaip jautiesi, kai esi gundomas“? („Jis žino, kas yra gundymas, nes pats buvo gundomas.“)
- 12 Viešpats Jėzus gali mums padėti gundymuose dėl dviejų svarbių priežasčių. Viena priežastis yra, kad Jis pats buvo gundomas. Kokia antroji priežastis? (Jis niekada nenusidėjo.)

Papildoma veikla

Naudojant Dievo Žodį

Jėzus nugalėjo Šėtoną naudodamas Dievo Žodį, kurį žinojo atmintinai. Panaudokite duotas eilutes, kad parodytumėte vaikams, kaip jie irgi gali išmokti nugalėti pagundas naudodamiesi Dievo Žodžiu.

Duokite po vieną nurodytą eilutę šešioms vaikams. Perskaitykite žemiau duotą gundymų sąrašą, o vaikas, turintis atitinkamą eilutę, perskaito ją, kaip Dievo atsakymą į gundymą.

- 1 „Melas ne tokia jau baisi nuodėmė. Neimk į galvą, jei truputį pameluosi!“ („Tad, pametę melus, kiekvienas kalbėkite tiesą“ – Efeziečiams 4,25a.)
- 2 „Tu per silpnas, kad nugalėtum pagundą.“ („Tasai [Šventoji Dvasia], kuris jumyse, didesnis už tą [Šėtoną], kuris pasaulyje“ – 1 Jono 4,4b.)

- 3 „Niekas nemato. Pirmyn, padaryk tą nedorą dalyką!“ („Juk Jis mato žemės pakraščius ir stebi visa po dangumi“ – Jobo 28,24.)
- 4 „Jėzus toli, aukštai danguje, ir Jam vis tiek, ar tu sukčiauji, ar ne. Pirmyn!“ („Jis [Viešpats Jėzus] amžinai gyvas, kad juos užtartų“ – Hebrajams 7,25b.)
- 5 „Būk ‘kietas’, neklausyk tėvų!“ („Jūs, vaikai, klausykite Viešpatyje savo gimdytojų, nes šito reikalauja teisingumas“ – Efeziečiams 6,1.)
- 6 „Pasiimk tuos pinigus!“ („Nevogsi“ – Išėjimo 20,15.)
Nukopijuokite puslapį pasiimti į namus (71 psl.) kiekvienam vaikui.

6 pamoka

Viešpats Jėzus pašaukia mokinius

Šv. Raštas mokytojams

Jono 1,29. 35-50

Morkaus 1,16-20

Morkaus 2,13-17

Luko 6,12-16

Pagrindinė tiesa

Jėzus Kristus kviečia vyrus ir moteris, berniukus ir mergaites tapti Jo mokiniais.

Pritaikymas

Neišgelbėtam: Klausyk Jo kvietimo, kai Jis kalba tavo širdžiai.

Išgelbėtam: Būk ir toliau ištikimas mokiny.

Auksinė eilutė

„Jei kas nori eiti paskui mane, teišsižada savęs, teneša savo kryžių ir teseka manimi“ Luko 9,23.

Vaizdinės priemonės

- ◆ Paveikslai: 4-2, 4-3, 6-1, 6-2, 6-3, 6-4, 6-5 ir 6-6

arba

- ◆ figūrėlės: 20, 30, 33, 40, 41, 42, 43, 44, 45, 46, 47, 48 ir 49
- ◆ Fonai (nebūtinai): pajūryje ir lauke.

Ir

- ◆ Pasidarykite pagrindinės tiesos vaizdinę priemonę (žr. 72 psl.).
- ◆ Galite pasidaryti žodžių juosteles: „pasitikėk“, „pasakok“, „palik“, „mokykis“, „paklusk“ ir naudoti jas dėstydami šią pamoką.

Papildoma veikla

- ◆ Kreida arba vilnoniai siūlai, arba žymeklis ir balta lenta, arba didelis balto popieriaus lapas,

ir / arba

- ◆ nukopijuokite tris pėdsakus 73 psl. kiekvienam vaikui.
- ◆ Žirkelės, klėjai ir spalvota kortelė.

Pamokos planas

Ižanga

„Štai Dievo Avinėlis.“

Ivykių raida

- 1 Andriejus ir Jonas seka Viešpatį Jėzų. **PTN**
- 2 Jie pasilieka tą dieną pas Jį.
- 3 Andriejus atveda pas Jį Simoną.
- 4 Simonas tampa mokiniu.
- 5 Pilypas tampa mokiniu.
- 6 Natanaelis tampa mokiniu. **PTN**
- 7 Vienas kitam praneša apie Viešpatį Jėzų. **PTI**
- 8 Petras, Andriejus, Jokūbas ir Jonas darbuojasi su savo tinklais.
- 9 Viešpats Jėzus: „Sek mane!“
- 10 Jie palieka tinklus ir seka Jį.
- 11 Viešpats Jėzus pašaukia Matą. **PTN, PTI**
- 12 Viešpats Jėzus meldžiasi.

Kulminacija

Jis išsirenka „dvylika“.

Pabaiga

Jėzus moko juos.

PTI

Jis išsiunčia juos.

PTI, PTN

Pasidarykite paprastus paveikslėlius arba nubraižykite šiuos simbolius ant mokyklinės lentos.

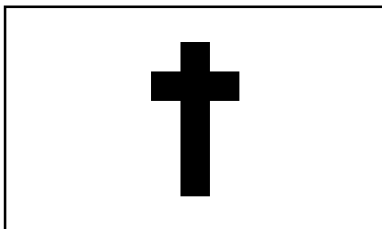
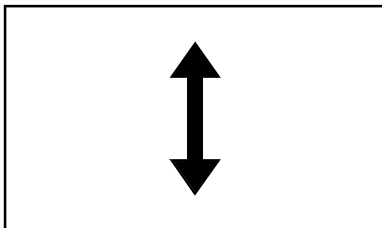
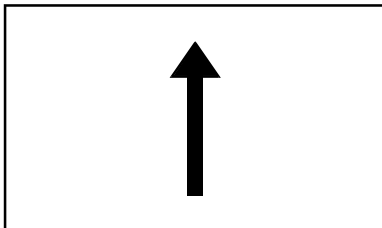
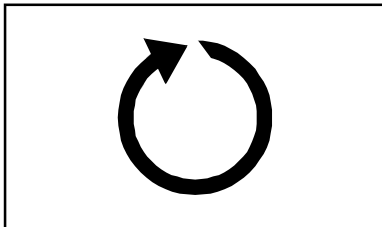
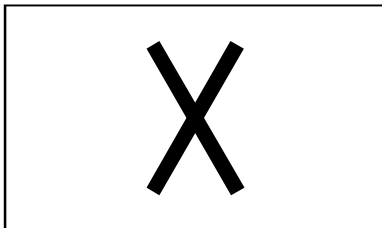

Evangelizacinis intarpas

Gyvenimas po mirties?

Ar esi pagalvojęs apie mirtį? Dauguma vaikų apie tai negalvoja, kol nenumiršta kas nors mylimas. Kaip manai, kas atsitinka po mirties?

Tegul vaikai pasisako.

Parodykite kortelę su X.

Kai kurie vaikai mano, kad nebus nieko, kai jie mirs. Kūnas bus palaidotas, ir jų daugiau nebebus. Tačiau Biblija moko, kad tu turi kūną ir sielą. Kartą tavo kūnas mirs, bet siela gyvens amžinai.

Parodykite kortelę su rodykle-apskritimu.

Yra vaikų, kurie žino, jog turi gyvą sielą, bet jie tiki, jog jų siela sugrįš į žemę kaip kitas asmuo ar sutvėrimas. Tai vadinama reinkarnacija. Tačiau Dievas savo Žodyje sako: „Žmonėms skirta vieną kartą mirti ir stoti į teismą“ (Hebrajams 9,27). Visi mes išeiname iš šio gyvenimo vieną kartą, tada susitinkame Dievą ir įžengiame į amžinybę.

Parodykite kortelę su strėle rodančia aukštyn.

Kai kurie vaikai žino, jog turi gyvą sielą ir tik vieną gyvenimą žemėje, bet mano, kad kada nors, savaime suprantama, eis į dangų. Ar tai tiesa?

Tegul vaikai pasisako.

Parodykite kortelę su strėle rodančia aukštyn ir žemyn.

Tiesa yra tai, kad kai kurie eis būti su Dievu danguje, o kiti bus atskirti nuo Jo amžinai pragare. Biblijoje pasakyta, jog „visi nusidėjo“ (Romiečiams 3,23) ir „atpildas už nuodėmę – mirtis“ (Romiečiams 6,23). Visi esame nusidėjėliai. Mes visi padarėmė blogų dalykų ir sulaužėme Dievo įstatymą, o Dievas sako, kad kiekvienas, kuris nusideda, nusipelno mirties (atskyrimo nuo Dievo amžinai pragare).

Paarodykite kortelę su kryžiumi.

Tačiau Dievas myli tave, ir Jis sukūrė būdą, kad tavo nuodėmės būtų atleistos. Jis atsiuntė savo Sūnų, Viešpatį Jėzų, į žemę numirti už tavo nuodėmes. Biblijoje parašyta: „Kristus vieną kartą numirė už nuodėmes, teisusis už neteisiuosius, kad mus nuvestų pas Dievą“ (1 Petro 3,18). Jėzus mirė vietoj tavęs. Jis prisiėmė bausmę, kurios nusipelnei tu, kad galėtų tave nuvesti pas Dievą. Tada Jis prisikėlė, ir dabar yra gyvas. Jei tu dar nesi pasitikėjęs Jėzumi kaip savo Gelbėtoju, tu gali tai padaryti dabar. Atidžiai klausykis, kai mes pamokoje daugiau kalbėsime apie tai.

Pamoka

1 scena

Fonas (nebūtinai): paupys. Uždėkite Joną Krikštytoją (33), minią (20) ir Jėzų (40).

„Žiūrėkite! – tarė jis ir visi sužiuro. – Štai Dievo Avinėlis, kuris naikina pasaulio nuodėmę“ (Jono 1,29).

Kai kurie iš Jono pasekėjų turbūt susimąstė apie tai. „Dievo Avinėlis“. Jie turėjo pagalvoti apie avinėlius ant aukuro Jeruzalės šventykloje. Avinėliai buvo pjaunami vienas po kito ir jų kraujas buvo išliejamas (tekėjo iš gyvulio kūno). Tie avinėliai mirdavo už nuodėmes, tačiau jie nepanaikindavo nuodėmių. Taip Dievas buvo suplanavęs iki to laiko, kol Jo Sūnus, Viešpats Jėzus Kristus, atėjo kaip Dievo Avinėlis.

Trumpai pakeiskite Jėzų (40) figūrėlę 30.

Jo kraujas, pralietas ant kryžiaus, panaikins nuodėmę. Po to nebebus būtina net ir vieninteliam avinėliui mirti už nuodėmes. „Pasaulio nuodėmę“, – pasakė Jonas. Taip, visas pasaulis nusidėjo, vadinasi, ir tu, ir aš. Jėzus mirė už mūsų nuodėmę, už visą mūsų nepaklusnumą Dievui.

Nuimkite visas figūreles.

2 scena

Fonas (nebūtinai): Paupys. Uždėkite Andriejų (41) ir Joną (42).

Du Jono mokiniai buvo su juo kitą dieną, kai Viešpats Jėzus ėjo pro šalį.

Ir vėl Jonas pasakė: „Štai Dievo Avinėlis!“ (Jono 1,36).

Nieko nelaukdami tie du mokiniai paliko Joną ir nuėjo paskui Jėzų. Jie norėjo daugiau išmokti iš Jo, Dievo Avinėlio. Jie ruošėsi būti Jo mokiniai arba pasekėjai. Tai mus priverčia susimąstyti, kas yra Jėzaus Kristaus mokinyš. Mokinyš yra tas, kuris pasitiki Jėzumi Kristumi kaip Dievo Avinėliu, kuris numirė už jo nuodėmes. Viešpats Jėzus ir dabar yra Dievo Avinėlis, kuris buvo paskutinė auka už nuodėmę amžiams. Jis vis dar kviečia vyrus ir moteris, berniukus ir mergaites būti Jo mokiniais. Paklusti Jo kvietimui reiškia pasitikėti Juo – Tuo, kuris mirė už tavo nuodėmę, pasikliauti Juo, kad Jis pasiimtų tavo nuodėmę ir padarytų tave tyrą Dievo akyse amžinai

Uždėkite juostelę su žodžiu „pasitikėk“.

Štai taip tu tampi Dievo Avinėlio pasekėju arba mokiniu. Pasitikėjimas Viešpačiu Jėzumi yra pradžia gyvenimo paklūstant Jam.

Uždėkite Jėzų (40).

Dievo Sūnus atsigrėžė į du Jono mokinius. „Ko ieškote?“ – paklausė Jis.

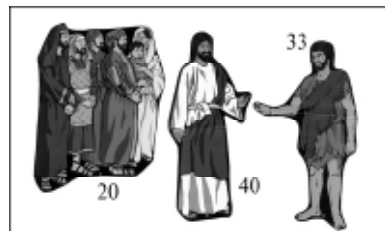

Paveikslas 4-2

Paveikslas 4-3

Paveikslas 6-1

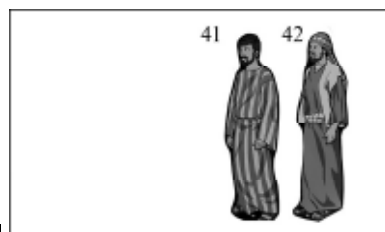

PTN

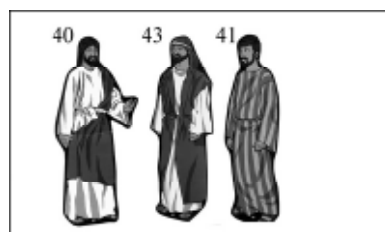

Paveikslas 6-2

Mesijas reiškia „Kristus“ arba „Pažadėtasis“.

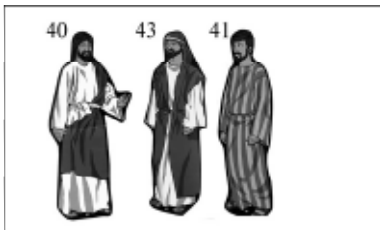

Biblijos laikais vardas apibūdindavo asmenį. Vardas Petras reiškia „uola“. Kadangi jis pasirinko sekti Jėzų, Simonas taps pasikeitusiu asmeniu, kurio stiprybė bus Viešpatyje.

Paveikslas 6-3

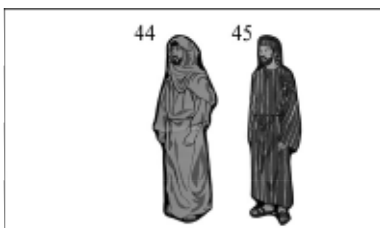
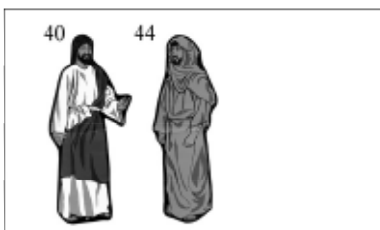

„Mokytojau, kur gyveni?“ – paklausė jie.

„Ateikite ir pamatysite,“ – tarė Viešpats Jėzus.

Jie taip ir padarė. Likusią dienos dalį jie praleido su Juo. Du mokiniai, kurie sekė Jonu dabar mokėsi iš Viešpaties Jėzaus. Kokių nuostabių dalykų tie du vyrai, Andriejus ir Jonas (ne Jonas Krikštytojas, bet kitas Jonas), tikriausiai išmoko tą dieną.

Nuimkite visas figūreles.

3 scena

Fonas (nebūtinai): lauko. Uždėkite Andriejų (41).

Andriejus negalėjo sulaukti, kada galės pasidalyti naujienu. Jo brolis Simonas turėjo išgirsti apie šį Vyrą.

„Simonai! – šaukė jis. – Mes radome Mesiją!“

Uždėkite Petrą (43).

Nenuostabu, kad Andriejus buvo toks susijaudinęs. Kiek jis galėjo atsiminti, tie, kurie mylėjo Dievą, kalbėjo apie ateisiantį Mesiją. Jie Jo laukė ir ilgėjosi tos dienos, kai Jis ateis. Ir štai Jis čia! Simonas greitai susiruošė ir kartu su Andriejum išskubėjo ieškoti Viešpaties Jėzaus, Dievo Sūnaus.

Uždėkite Jėzų (40).

„Tu esi Simonas, – pasakė Viešpats Jėzus. – Tu vadinsiesi Petras.“

Ir Simonas, pavadintas Petru, buvo tiek pat sužadintas, kaip ir Andriejus. Tikriausiai Andriejus ir Petras papasakojo tai savo draugui Pilypui, nes Pilypas buvo iš jų miestelio.

Nuimkite visas figūreles.

4 scena

Fonas (nebūtinai): lauko. Uždėkite Jėzų (40) ir Pilypą (44).

Kitą dieną Viešpats Jėzus sutiko Pilypą.

„Sek paskui mane,“ – pasakė Jis.

Taip Pilypas tapo Viešpaties Jėzaus mokiniu. Pilypas taip pat buvo sužadintas ir susirado Natanaelį.

Nuimkite Jėzų (40). Uždėkite Natanaelį (45).

„Radome Pažadėtąjį, – pasakė jis, – Tą, apie kurį rašė Mozė ir pranašai! Tai Jėzus iš Nazareto, Juozapo sūnus!“ (Pilypas galėjo ir nesuprasti, kad Jėzus yra Dievo Sūnus).

„Iš Nazareto! – sušuko Natanaelis. – Ar iš Nazareto gali būti kas gero?“

„Eik ir pasižiūrėk,“ – atsakė Pilypas.

Uždėkite Jėzų (40).

Pamatęs ateinantį Natanaelį, Jėzus pasakė: „Štai tikrai sąžiningas žmogus“.

„Iš kur mane pažįsti?“ – paklausė Natanaelis.

„Prieš pakviečiant tave Pilypai, aš mačiau tave po figmedžiu,“ – atsakė Jėzus. Tai buvo lyg Jis būtų sakęs: „Dar tau nepagalvojus apie mane, aš jau pažinojau tave.“

Jis pažįsta ir tave tokį, koks esi. Ir Jis myli tave! Jis kviečia tave nusigręžti nuo nuodėmės ir ateiti pas Jį. Jis kviečia tave tapti Jo pasekėju lygiai taip, kaip Jis kvietė Natanaelį. Galbūt tu žinai, kad Jis kviečia tave sekti Juo; tu nori paklusti, bet nežinai, kaip tapti Jo pasekėju. Jeigu nori paklausti manęs apie tai, pasibaigus klubui aš būsiu prie lentos ir mielai parodysiu tau iš Biblijos, kaip tapti Viešpaties Jėzaus mokiniu. Ateik ir pasikalbėsime.

„Mokytojai, – sušuko Natanaelis, – Tu esi Dievo Sūnus! Tu esi Izraelio Karalius! (arba žydų Karalius).“

Nors Pilypas kalbėjo apie Jėzų kaip apie Juozapo sūnų, Natanaelis įtikėjo, kad Jis yra Dievo Sūnus. Andriejus atvedė savo brolių Simoną; Pilypas atvedė savo draugą Natanaelį. Būti Jėzaus Kristaus mokiniu reiškia pasakoti apie Jį kitiems.

Uždėkite žodį „pasakok“.

Gal turi brolių ar draugą, kuriems gali papasakoti apie Jį? Galbūt jie klaus tavęs, kodėl skaitai Bibliją, ar kodėl nesijuoki ir nesityčioji iš seno žmogaus gatvėje. Ar pasinaudojai proga pasakyti jiems, kad priklausai Jėzui Kristui? Tu galėtum pakviesti juos ateiti kartu kitą savaitę, kad jie irgi išgirstų Dievo Žodį. Viešpats Jėzus vis dar kviečia žmones tapti Jo mokiniais. Būti mokiniu reiškia, kad tau ne gėda pasakyti kitiems, jog priklausai Jėzui Kristui. Pilypas pasakė tai Natanaeliui.

Viešpats Jėzus turbūt šypsojosi, kai sakė Natanaeliui: „Tu pamatysi dar didesnių dalykų.“

Nuimkite visas figūreles.

Sužinojome apie penkis vyrus, kurie tapo Dievo Sūnaus mokiniais. Ar prisimeni jų vardus? Jie troško sužinoti daugiau apie Jį. Jie žinojo, kad Jo žodžiai yra labai svarbūs. Kai tik jie turėjo nors kiek laisvo nuo savo darbų laiko, jie norėjo būti su Juo.

5 scena

Fonas (nebūtinai): pajūryje.

Andriejus, Petras ir Jonas buvo žvejai. Jono brolis Jokūbas, kuris dirbo su jais žvejyboje, taip pat išgirdo apie Viešpatį Jėzų Kristų. Po to, kai jie sutiko Dievo Sūnų, jie tikriausiai kalbėjo apie Jį daugiau negu apie ką nors kitą.

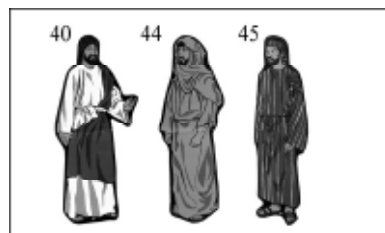

PTN

PTI

Paveikslas 6-4

Vaikams patiks tvarkyti žvejo tinklus.

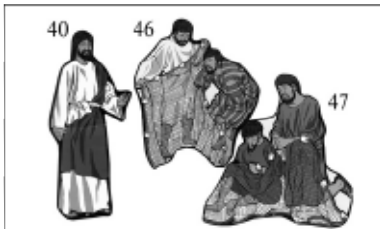

Vaikai galėtų pavaizduoti Jokūbą ir Joną, kaip jie nuseka paskui Jėzų, palikę savo tėvą ir kitus žvejus.

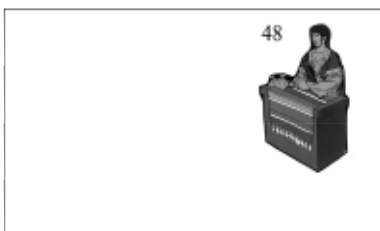

Paveikslas 6-5

Uždėkite Andriejų su Petru (46) ir Jokūbą su Jonu (47).

Vieną rytą žvejai ruošė tinklus. Petras ir Andriejus plovė tinklus, merkdami juos į vandenį ir vėl juos ištraukdami, kad išsiplautų smėlis ir akmenėliai. Jonas ir Jokūbas buvo valtyje su savo tėvu. Jie taisė suplyšusius tinklus.

Uždėkite Jėzų (40).

Pakėlę galvas, jie pamatė Jėzų einantį pakrante. Kiekvieną kartą, pamatę Jį, jie pasijusdavo laimingi. Jis priėjo tiesiai prie jų, ten, kur jie dirbo.

„Eikite paskui mane, – tarė Jis, – ir aš padarysiu jus žmonių žvejais“ (Morkaus 1,17).

Vyrai suprato, kad šis kvietimas sekti buvo labai ypatingas. Jis reiškė: „Palikite savo darbą, nustokite žvejoję žuvį. Ateikite ir pažinkite Mane. Leiskite man mokyti jus apie Dievą. Leiskite man išsiųsti jus, kad atvestumėte kitus žmones (ar tautas) pas Mane.“

Kaip manai, ką jie jautė? Galbūt jų jausmai buvo sumišę. Buvo nuostabu būti pakviestam (arba išrinktam). Jį sekti, tačiau – palikti darbą? Galbūt jie prisiminė, kaip sunkiai jie dirbo kitiems žvejams, kol užsidirbo pakankamai pinigų nusipirkti savoms valtims Galilėjos ežere; o rytą jie pagavo daug žuvies. Kol jie krovė žuvį iš valčių ir ją rūšiavo, atrinkdami mažąsias nuo didžiųjų, žmonės jau laukė, norėdami nusipirkti šviežios žuvies. Nebežvejoti kiekvieną dieną? Nebepardavinėti žuvies? Iš kur jie gaus pinigų išlaikyti savo šeimoms?

Bet žvejai labai ilgai apie tai negalvojo, nes Biblijoje parašyta, kad Petras ir Andriejus „tuojau“ paliko tinklus ir nusekė paskui Jėzų (Morkaus 1,18). Jokūbas ir Jonas paliko savo tėvą ir nebeužsiėmė žvejybos verslu (Morkaus 1,19-20). Viešpats Jėzus juos išsirinko, ir jie nuėjo paskui Jį.

Nuimkite visas figūrėles.

6 scena

Fonas (nebūtinai): lauko.

Viešpats Jėzus pasakė, kad Dievas Tėvas žino, ko mums reikia, ir įeigu mes Jam duosime pirmenybę savo gyvenime, Jis pasirūpins mūsų reikmėmis (Mato 6,31-33). Mokiniai norėjo pasitikėti Viešpačiu šiame dalyke. Jie žinojo, kad Dievas myli juos ir tikėjo, kad Jis pasirūpins jais.

Tiems žvejams galėjo būti nelengva patikėti, kad Jėzus galėtų visus mylėti. Jie dažnai praeidavo pro Mato postą, kur jis rinko mokesčius. Daugelis žmonių jo nekentė. Mokesčių rinkėjai paprastai buvo nesąžiningi.

Uždėkite Matą (48).

Jie dažnai paimdavo iš mokesčių mokėtojų tiek pinigų, kiek nepriklausydavo imti. Diena iš dienos Matas sėdėjo savo poste ant Galilėjos ežero kranto. Vieną dieną Viešpats Jėzus ėjo pro šalį. Žmonės susigrūdė aplink Jį.

Uždėkite minią (20) ir Jėzų (40).

Andriejus, Petras ir kiti mokiniai turbūt taip pat ten buvo. Tačiau Viešpats Jėzus žiūrėjo į Matą.

„Sek mane,“ – pasakė Jis.

Matas tuoj pat paliko savo stalą ir pinigus ir nusekė!

Petras ir Jonas paliko savo valtį, Matas paliko savo mokesčių rinkėjų darbą, nes jei tampi Jėzaus Kristaus mokiniu, visada turi ką nors palikti.

Uždėkite žodį „palik“.

Tau galbūt nereikės palikti namų ar mokyklos, bet reikės palikti visa tai, ką tu žinai esant bloga tavo gyvenime: keiksmazodžius, blogus draugus, kokį nors blogą įprotį, nesusivaldymą... Tu juk žinai, kokie yra tie dalykai. Ar esi pasiruošęs visa tai palikti? Tai galėtų reikšti ir tavo įsitikinimų pasikeitimą, kad tikėtum tuo, ką sako Biblija. Tu žinai, ką turėtum palikti.

Galbūt tu jau esi mokinys, bet kiti dalykai tapo svarbesni už Viešpatį Jėzų. Jeigu per televiziją rodo gerą programą, ar praleisi sėkmadieninę mokyklą? Kai tavo draugas kviečia ateiti pažaisti su juo vietoj to, kad eitum į „Gerosios naujienos“ klubą, ar praleidi klubą? Prašyk Dievo, kad tau atleistų ir padėtų būti labiau pasišventusiu Jėzaus Kristaus pasekėju.

Dabar žinome jau septynis mokinius, kuriuos Jėzus pašaukė dirbti su Juo. Išvardykime juos: Andriejus ir Petras, Jokūbas ir Jonas, Pilypas ir Natanaelis (kartais vadinamas Baltramiejumi) ir Matas. O Viešpats Jėzus norėjo išsiųsti į savo darbą dvylika vyrų.

Kartą, baigiantis Šabo dienai, Viešpats Jėzus užkopė į kalną.

Nuimkite Jėzų (40).

Biblijoje parašyta, kad Jis nuėjo ten melstis. Jis meldėsi visą naktį. Jis ruošėsi išsirinkti dar kitus, kad išsiųstų juos dirbti dėl Jo. Buvo svarbu išsirinkti tuos, kurie būtų tinkami. Taigi Jis visą naktį kalbėjosi apie tai su savo Tėvu.

Nuimkite visas figūreles.

Rytą, kai Jis nusileido nuo kalno, Jo tikriausiai laukė didelė grupė mokinių. Dievo Žodis sako: „Jis išsirinko dvylika“ (Luko 6,13). Išvardijome jau septynis. Dabar prisidėjo dar penki: Tomas, dar vienas Jokūbas, Simonas, Tadas ir Judas Iskarijotas.

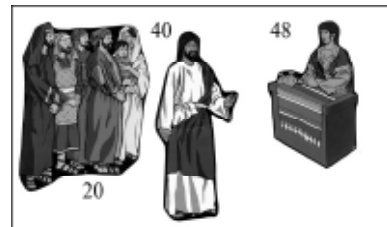

PTN

PTI

Dievas panaudoja paprastus žmones NEpaprastam darbui!

Galite pasidaryti žodžių juosteles su dvylikos mokinių vardais.

Paveikslas 6-6



7 scena

Fonas (nebūtinai): lauko. Uždeikite Jėzų ir mokinius (49).

Tie vyrai dar niekada nebuvo klausęsi tokio mokytojo kaip Viešpats Jėzus Kristus. Jie džiaugėsi tais kartais, kai, pasišalinę nuo minios, susėdę klausėsi šio nuostabaus mokytojo. Viešpats Jėzus praleido daug laiko mokydamas savo pasekėjus apie Dievą ir jo kelius. Kartais jie buvo labai nerangūs mokytis, bet Jis buvo kantrus, nes mokymasis iš Viešpaties Jėzaus labai svarbus kiekvienam mokiniui.

Viešpats Jėzus vis dar kviečia žmones tapti Jo pasekėjais. Jei esi Jo pasekėjas, ar tokiu tapsi, mokysies iš Jo. Žinoma, tu negali sėdėti ant kalvos su Juo, kaip tada, bet gali mokytis iš Jo, skaitydamas Bibliją. Kiekvieną kartą, kai Dievo Žodis yra skaitomas ar aiškinamas, turi labai atidžiai klausytis. Jei esi tokio amžiaus, kad skaitytum Bibliją savarankiškai, turėtum tai daryti kasdien, ypač jei priklausai Viešpačiui Jėzui. Jei norėtum su manimi pasikalbėti, kaip skaityti Bibliją po truputį kiekvieną dieną, pasiklausk manęs vėliau. Mokiniai visada mokosi iš Jėzaus Kristaus.

Uždeikite žodį „mokykis“.

Net ir kai pasensi, tau vis dar reikės daug ko išmokti!

Po to, kai jie išmoko daug dalykų, Viešpats Jėzus Kristus išsiuntė mokinius dirbti Jam. Jie nesakė: „Mes nenorime eiti.“ Jie darė tai, ką jiems liepė Jų Mokytojas. Jie žinojo, kad būti mokiniu reiškia paklusti Jam.

Uždeikite žodį „paklusk“.

Tau tai reiškia tą patį, jeigu nori būti Jo mokinys. Kai įtikėjai Viešpatį Jėzų, Dievo Avinėlių, kad Jis atleistų tau nuodėmes, tu pradėjai gyventi pakludamas Jam. Skaitydamas Bibliją tu sužinai, kokį Jis norėtų tave matyti, o tada esi Jam pakludus. Pavyzdžiui, tu žinai, kad Dievas sako: „Vaikai, klausykite savo tėvų“ (Efeziečiams 6,1). Kaip mokinys, tu klausai Dievo būdamas klusnus namie, net ir tada, kai tau nesinori. Parodai, kad esi Viešpaties Jėzaus Kristaus mokinys, pakludamas Jam.

Viešpats Jėzus kviečia visokius žmones ir visokius vaikus tapti Jo mokiniais. Ar dabar savo širdyje žinai, kad Jis tave kviečia? Jis tau sako: „Sek mane“. Jeigu tikrai nori būti Jo mokinys, tyliai savo širdyje Jam pasakyk: „Brangusis Dievo Avinėli, ačiū, kad numirei už mane. Prašau apvalyk mane nuo visų nuodėmių ir padaryk mane savo mokiniu.“

Galbūt jau esi Jo mokinys, bet kai mokeisi apie pasitikėjimą, pasakojimą, atsisakymą, mokymąsi ir pakludimą, tu suvokei, kad dar yra tavo gyvenime dalykų, kurie nepatinka tavo Mokytojui. Pasakyk Jam apie tai, kai baigsime pamoką, paprašyk Jo atleidimo ir pagalbos būti geresniam mokiniui.

PTI

PTI

PTN

PTI

Galbūt norėsite, kad vaikai tyliai pasimelstų savais žodžiais. Tegul jie pasako Dievui, ką Jam atiduoda. „Viską, visada, visur“, – yra gera atmintinė. Galite padaryti knygos skirtukus, kad primintumėte kiekvienam vaikui jo pasižadėjimą.

Pakartojimo klausimai

- 1 Kodėl Jėzus vadinamas Dievo Avinėliu? (Avinėliai mirdavo už nuodėmes. Jie būdavo papjaunami, o jų kraujas išliejamas ant aukuro šventykloje. Vėliau Jėzus turėjo mirti, kad galėtų būti atleistos nuodėmės.)
- 2 Kodėl du Jono Krikštytojo žmonės nusekė paskui Jėzų? (Jie norėjo daugiau iš Jo išmokti.)
- 3 Kaip dabar berniukas ar mergaitė tampa Jėzaus mokiniu? (Pasitikėdami Viešpačiu Jėzumi kaip Dievo Avinėliu, kuris mirė už jų nuodėmes.)
- 4 Kodėl Andriejus papasakojo savo broliui Simonui? (Dievas buvo pažadėjęs atsiųsti Mesiją, o Andriejus surado Mesiją ir norėjo, kad Simonas irgi su Juo susitiktų.)
- 5 Kokį svarbų dalyką padarė Andriejus ir Pilypas, ką turėtų daryti ir kiekvienas mokinys? (Jie pasakojo kitiems apie Jėzų.)
- 6 Ką turėjo omenyje Jėzus, kai pasakė žvejams: „Eikite paskui mane! Aš padarysiu jus žmonių žvejais“? („Palikite savo darbą; nebežvejokite. Tiesiog ateikite ir sužinokite apie mane. Leiskite man mokyti jus apie Dievą. Leiskite man išsiųsti jus atvesti kitus žmones pas mane.“)
- 7 Keturi žvejai nedelsdami paliko savo valtis ir užsiėmimą. Kodėl reikėjo priimti tokį labai svarbų ir galbūt labai sunkų sprendimą? (Jiems sekti Jėzų reiškė – atsisakyti savo darbo.)
- 8 Pirmieji mokiniai, ko gero, buvo nustebę, kai Jėzus pašaukė Matą taip pat tapti mokiniu. Kodėl jie buvo nustebę? (Matas buvo mokesčių rinkėjas, o dauguma žmonių nekentė mokesčių rinkėjų, nes jie dažnai būdavo nesąžiningi.)
- 9 Kad taptum Jėzaus mokiniu, turi būti pasiruošęs palikti kai kuriuos dalykus. Kokie tie dalykai? (Pavyzdžiui: keiksmazodžiai, blogi darbai, blogi draugai, blogas įprotis, nesusivaldymas.)
- 10 Kartais net Jėzaus mokiniai turi palikti kai kuriuos dalykus, nes jie myli Jėzų visų labiausiai. Pasakykite vieną ar du pavyzdžius.

Ikimokyklinukų pakartojimo klausimai

- 1 Kodėl Jėzus vadinamas Dievo Avinėliu? (Jis atidavė savo gyvybę už mūsų nuodėmes.)
- 2 Ką darė žmonės, kai Jėzus juos pašaukdavo? (Jie sekė paskui Jį.)
- 3 Kaip tu gali sekti Jėzų? (Tikėti Juo kaip savo Išganytoju ir klausyti Jo.)
- 4 Ką darė Jėzus prieš išrinkdamas dvylika savo mokinių? (Jis meldėsi.)

Pakartojimo žaidimas***Klubo narių mėgstamiausias***

Žaiskite žaidimą, kurį vaikai išsirinko praėjusią savaitę arba parinkite jį, remdamiesi vaikų reakcija ankstesnėse pamokose.

Ikimokyklinukų pakartojimo žaidimas***Ikimokyklinukų pamėgtas***

Išrinkite pamėgtą žaidimą iš buvusių pamokų.

Panaudokite klausimus ikimokyklinukams iš visų pamokų.

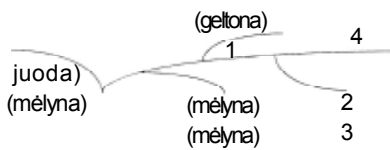

Papildoma veikla

Kuria kryptimi?

Jei galima, nubraižykite pavyzdį kreida ant grindų (arba išdėliokite linijas iš vilnionių siūlų ant grindų, arba nupieškite jas markeriu ant baltos lentos ar didelio balto popieriaus lapo).

Perskaitykite šią sceną vaikams.

Živilė jau kelias savaites lanko „Gerosios naujienos“ klubą. Vienoje pamokoje ji išgirsta apie Dievo Avinėlį, kuris atėjo prisiimti pasaulio nuodėmės. Jai tai nelabai rūpi. Ji, galima sakyti, nekreipia dėmesio ir nėra susirūpinusi dėl savo nuodėmių. Ji palieka klubą.

Mes esame mūsų diagramos pirmame taške. Kuria kryptimi eina Živilė?

Tegul vaikai atsako.

Ji eina juoda linija, tolyn nuo Jėzaus.

Tą pačią dieną pamokos klausosi ir Rokas. Jis suvokia, kad yra padaręs daug blogų dalykų, ir kad tai Dievui nepatinka. Jis nori, kad Viešpats jį pakeistų. Grįžęs namo, jis atsiklaupia prie savo lovos ir prašo Viešpaties Jėzaus atleisti jam nuodėmes ir pakeisti jį. Kokia kryptimi jis pradėjo eiti?

Tegul vaikai atsako.

Taip, geltona linija. Jis tapo Jėzaus mokiniu.

Rokas įtikėjo Viešpatį Jėzų prieš kelias savaites. Jo geriausias draugas Augis pastebėjo, kad mokykloje Rokas nustojo vartoti labai daug blogų žodžių. Su juo dabar daug maloniau draugauti.

Augis klausia Roko: „Kaip atsitiko, kad tu taip labai pasikeitei?“

Rokui gėda papasakoti Augiui, kaip Viešpats Jėzus jį išgelbėjo ir kad jis dabar Jo mokinys.

Mes dabar esame antrame taške.

Kokia kryptimi nuėjo Rokas?

Tegul vaikai atsako.

Taip, nukrypo į mėlyną. Jis vis dar Viešpaties Jėzaus mokinys, tačiau seka Jį ne taip artimai, kaip turėtų.

Po kelių dienų Rokas sukaupia drąsą ir papasakoja Augiui, kaip Viešpats Jėzus pakeitė jo gyvenimą. Jis pakviečia Augį į „Gerosios naujienos klubą“. Dabar Rokas vėl grįžo į kelią, ar ne? Nuimkime tą mėlyną liniją.

Nuimkite ar ištrinkite mėlyną liniją.

Rokui patinka futbolas. Kartais penktadieniais po pamokų keletas berniukų iš jo klasės žaidžia futbolą sporto salėje. Rokas irgi nueina, bet pusę penkių popiet jis išsina, nes „Gerosios naujienos“ klubas

prasideda penktą valandą.

Pritaikykite laiką savo situacijai.

Jis žino, kad svarbiau yra nueiti į „Gerosios naujienos“ klubą ir mokytis Dievo Žodžio, bet šią savaitę jį ima pagunda pasilikti pažaisti futbolą. Jis greitai paprašo Dievo pagalbos ir palieka futbolą bei savo draugus.

Esame trečiame taške. Kuriuo keliu jis eina?

Tegul vaikai atsako.

Taip, pirmyn su Jėzumi. Jis nori mokytis iš Jėzaus, todėl kartais turi atsisakyti kitų dalykų.

Nuimkite antrą mėlyną liniją.

Kas vakarą Rokas meldžiasi ir paskaito kelias eilutes iš Biblijos prieš išjungdamas šviesą ir atsiguldamas. Šį vakar jis užmiršo pasiimti Bibliją prieš eidamas į lovą. Jis jaučiasi per daug pavargęs, kad atsikeltų ir paieškotų Biblijos. Jis ir nepasimeldžia.

Esame ketvirtame taške. Kuria linija Rokas eina?

Tegul vaikai atsako.

Taip, jis truputį pasuko į šali mėlyną liniją. Jam reikės prisiminti rytoj paskaityti ir pasimelsti – sugrįžti į teisingą kelią!

Papildoma veikla

Sekant Jėzumi

Nukopijuokite tris pėdsakus iš 73 puslapio kiekvienam vaikui. Vaikai gali iškirpti pėdsakus ir užklijuoti juos ant spalvoto kartono.

Jei esi Viešpaties Jėzaus mokinys, išsikirpk šiuos tris pėdsakus, priklijuok ant kortelės ir laikyk savo Biblijoje.

Jėzus Kristus yra Dievas Sūnus

Papildoma veikla – 1 pamoka

Dievas Sūnus

Jei esi krikščionis, kasdien pasakyk Viešpačiui Jėzui, kad tu Jį myli ir nori Jam paklusti.

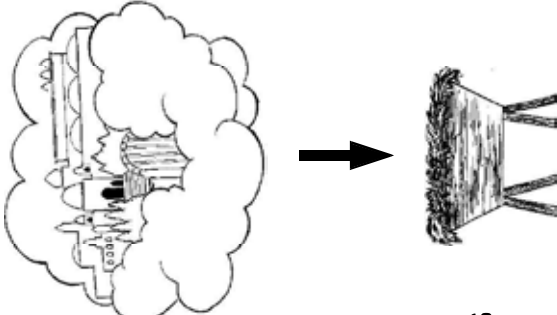

Kūdikis

Aš paklausau Dievui, kai ...

1. _____
2. _____
3. _____
4. _____
5. _____

Dievas Sūnus

Jei esi krikščionis, kasdien pasakyk Viešpačiui Jėzui, kad tu Jį myli ir nori Jam paklusti.

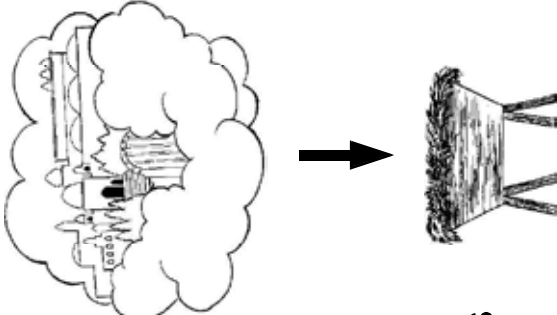

Kūdikis

Aš paklausau Dievui, kai ...

1. _____
2. _____
3. _____
4. _____
5. _____

Jēzus Kristus yra Dievas Sūnus

Papildoma veikla ikimokyklinukams – 1 pamoka

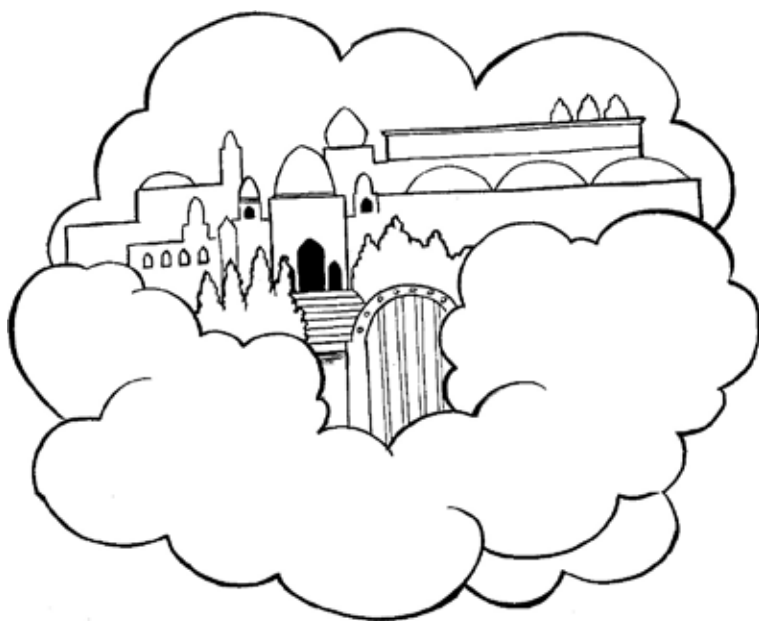

Dievas
Sūnus



Kūdikis

Vienintelis Gelbėtojas iš nuodėmės

Pagrindinė tiesa – 2 pamoka

Viešpats Jėzus
atėjo į pasaulį,
kad būtų
vienintelis
Gelbėtojas
iš nuodėmės

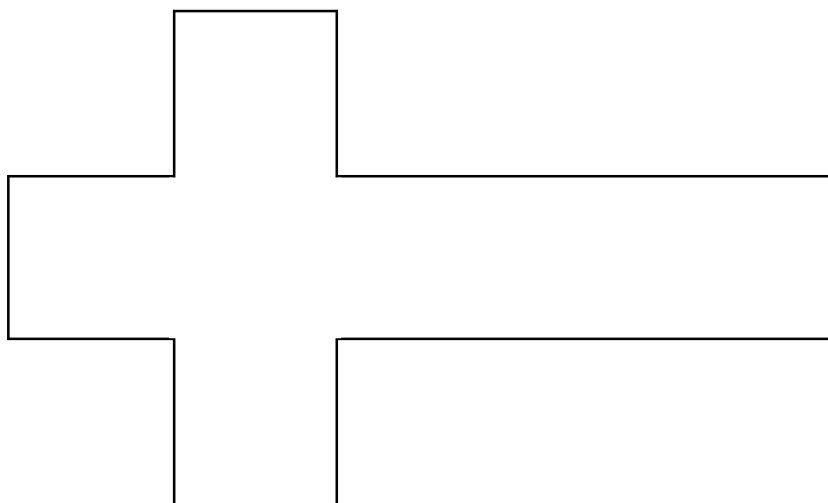

Jėzus Kristus gimė Karaliumi

Pagrindinė tiesa – 3 pamoka

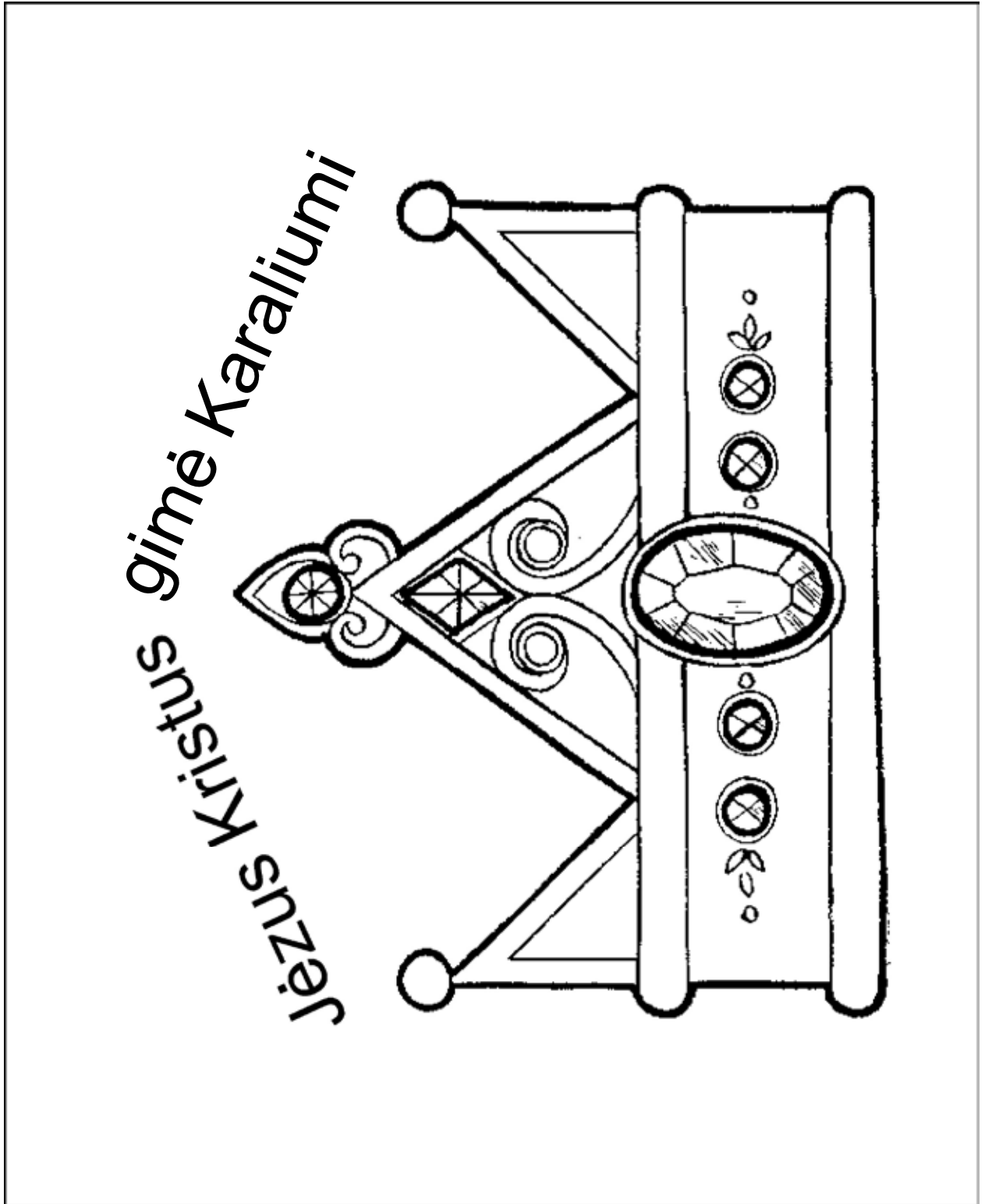

Tikras garbinimas

Papildoma veikla – 3 pamoka

Mokykloje	Bažnyčioje
Su draugais	Valgant
Sportuojant	Namie
Su pinigais	Maldoje

Jēzaus karalystē

Papildoma veikla – 3 pamoka

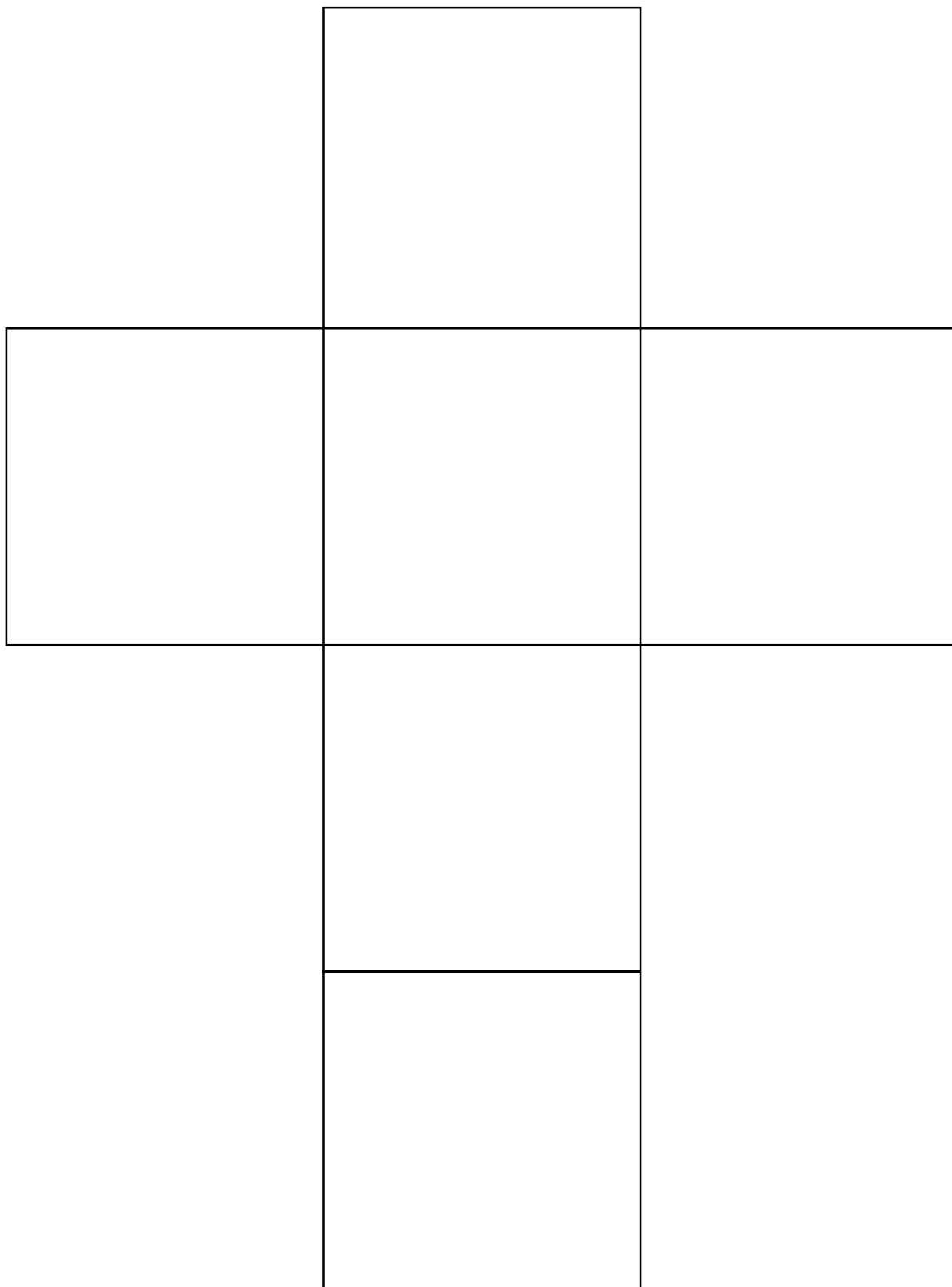

Jėzus buvo gundomas kaip ir mes

Pagrindinė tiesa – 5 pamoka

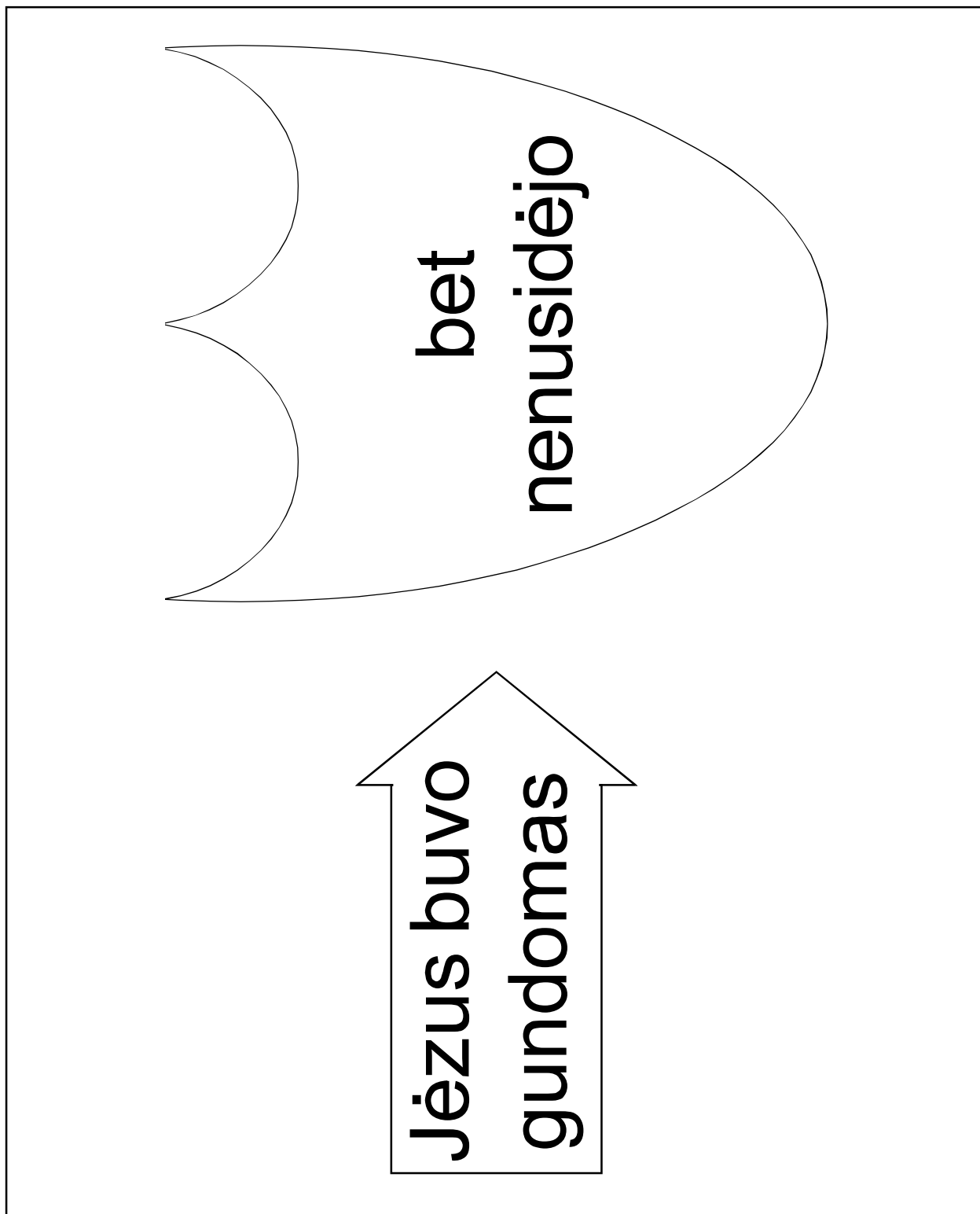

Naudojant Dievo Žodį

Papildoma veikla – 5 pamoka

Šėtono melas	Dievo tiesa
„Melas ne tokia jau baisi nuodėmė. Neimk į galvą, jei truputį pameluos!“	→ „Tad, pametę melus, <i>kiekvienas kalbėkite tiesą</i> “ – Efeziečiams 4,25a.
„Tu per silpnas, kad nugalėtum pagundą.“	→ „Tasai [Šventoji Dvasia], kuris jumyse, didesnis už tą [Šėtoną], kuris pasaulyje“ – 1 Jono 4,4b.
„Niekas nemato. Pirmyn, padaryk tą nedorą dalyką!“	→ „Juk Jis mato žemės pakraščius ir stebi visa po dangumi“ – Jobo 28,24.
„Jėzus toli, aukštai danguje, ir Jam vis tiek, ar tu sukčiauji, ar ne. Pirmyn!“	→ „Jis [Viešpats Jėzus] amžinai gyvas, kad juos užtartų“ – Hebrajams 7,25b.
„Būk 'kietas', neklausyk tėvų!“	→ „Jūs, vaikai, klausykite Viešpatyje savo gimdytojų, nes šito reikalauja teisingumas“ – Efeziečiams 6,1.
„Pasiimk tuos pinigus!“	→ „Nevogsi“ – Išėjimo 20,15.

Šėtono melas	Dievo tiesa
„Melas ne tokia jau baisi nuodėmė. Neimk į galvą, jei truputį pameluos!“	→ „Tad, pametę melus, <i>kiekvienas kalbėkite tiesą</i> “ – Efeziečiams 4,25a.
„Tu per silpnas, kad nugalėtum pagundą.“	→ „Tasai [Šventoji Dvasia], kuris jumyse, didesnis už tą [Šėtoną], kuris pasaulyje“ – 1 Jono 4,4b.
„Niekas nemato. Pirmyn, padaryk tą nedorą dalyką!“	→ „Juk Jis mato žemės pakraščius ir stebi visa po dangumi“ – Jobo 28,24.
„Jėzus toli, aukštai danguje, ir Jam vis tiek, ar tu sukčiauji, ar ne. Pirmyn!“	→ „Jis [Viešpats Jėzus] amžinai gyvas, kad juos užtartų“ – Hebrajams 7,25b.
„Būk 'kietas', neklausyk tėvų!“	→ „Jūs, vaikai, klausykite Viešpatyje savo gimdytojų, nes šito reikalauja teisingumas“ – Efeziečiams 6,1.
„Pasiimk tuos pinigus!“	→ „Nevogsi“ – Išėjimo 20,15.

Šėtono melas	Dievo tiesa
„Melas ne tokia jau baisi nuodėmė. Neimk į galvą, jei truputį pameluos!“	→ „Tad, pametę melus, <i>kiekvienas kalbėkite tiesą</i> “ – Efeziečiams 4,25a.
„Tu per silpnas, kad nugalėtum pagundą.“	→ „Tasai [Šventoji Dvasia], kuris jumyse, didesnis už tą [Šėtoną], kuris pasaulyje“ – 1 Jono 4,4b.
„Niekas nemato. Pirmyn, padaryk tą nedorą dalyką!“	→ „Juk Jis mato žemės pakraščius ir stebi visa po dangumi“ – Jobo 28,24.
„Jėzus toli, aukštai danguje, ir Jam vis tiek, ar tu sukčiauji, ar ne. Pirmyn!“	→ „Jis [Viešpats Jėzus] amžinai gyvas, kad juos užtartų“ – Hebrajams 7,25b.
„Būk 'kietas', neklausyk tėvų!“	→ „Jūs, vaikai, klausykite Viešpatyje savo gimdytojų, nes šito reikalauja teisingumas“ – Efeziečiams 6,1.
„Pasiimk tuos pinigus!“	→ „Nevogsi“ – Išėjimo 20,15.

Šėtono melas	Dievo tiesa
„Melas ne tokia jau baisi nuodėmė. Neimk į galvą, jei truputį pameluos!“	→ „Tad, pametę melus, <i>kiekvienas kalbėkite tiesą</i> “ – Efeziečiams 4,25a.
„Tu per silpnas, kad nugalėtum pagundą.“	→ „Tasai [Šventoji Dvasia], kuris jumyse, didesnis už tą [Šėtoną], kuris pasaulyje“ – 1 Jono 4,4b.
„Niekas nemato. Pirmyn, padaryk tą nedorą dalyką!“	→ „Juk Jis mato žemės pakraščius ir stebi visa po dangumi“ – Jobo 28,24.
„Jėzus toli, aukštai danguje, ir Jam vis tiek, ar tu sukčiauji, ar ne. Pirmyn!“	→ „Jis [Viešpats Jėzus] amžinai gyvas, kad juos užtartų“ – Hebrajams 7,25b.
„Būk 'kietas', neklausyk tėvų!“	→ „Jūs, vaikai, klausykite Viešpatyje savo gimdytojų, nes šito reikalauja teisingumas“ – Efeziečiams 6,1.
„Pasiimk tuos pinigus!“	→ „Nevogsi“ – Išėjimo 20,15.

Sekant Jėzumi

Pagrindinė tiesa – 6 pamoka

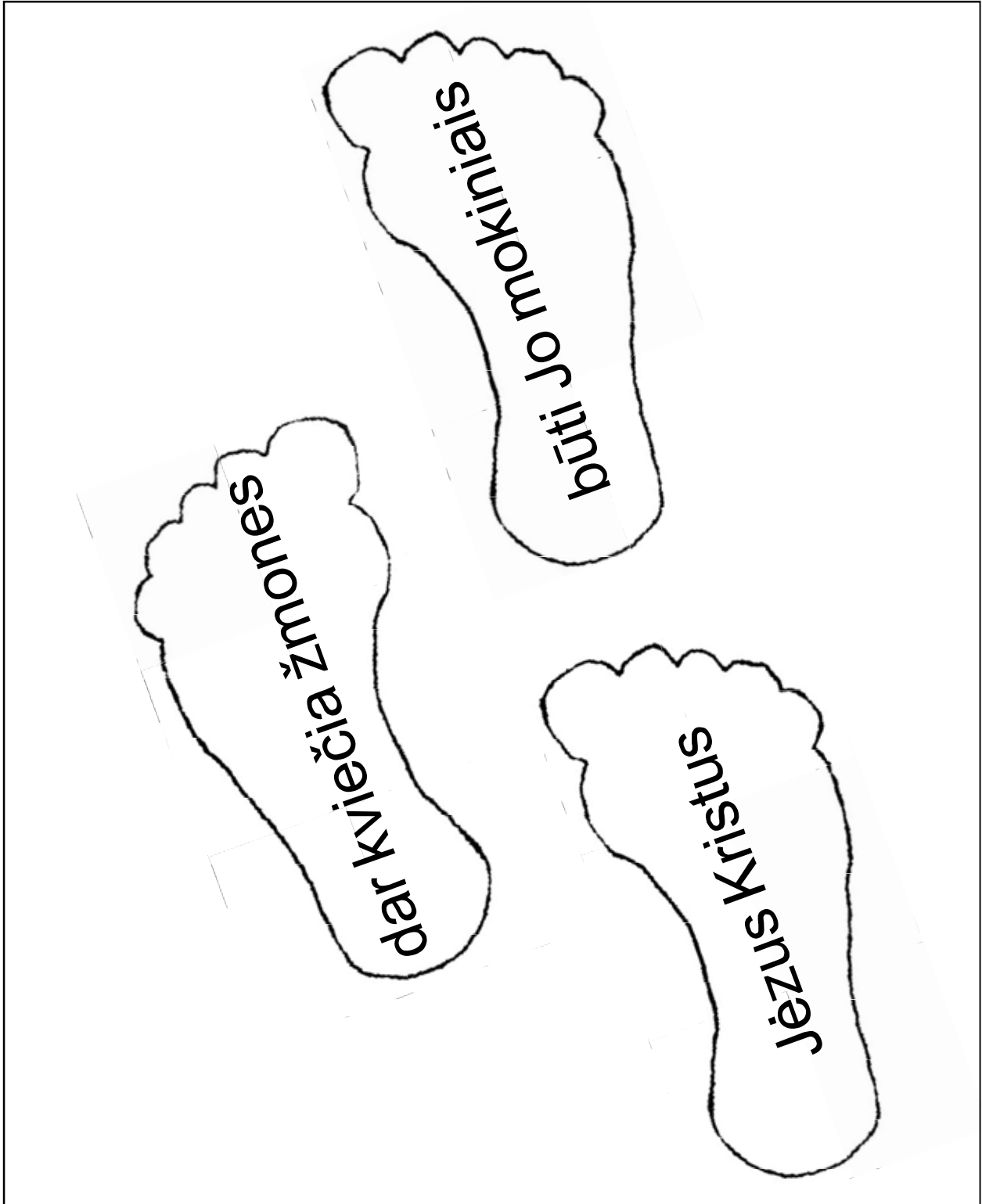

Sekant Jēzumi

Papildoma veikla – 6 pamoka

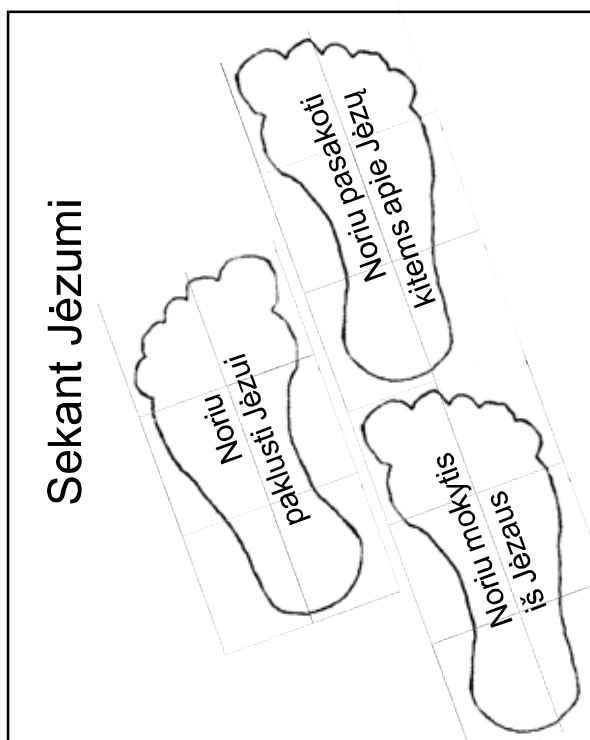
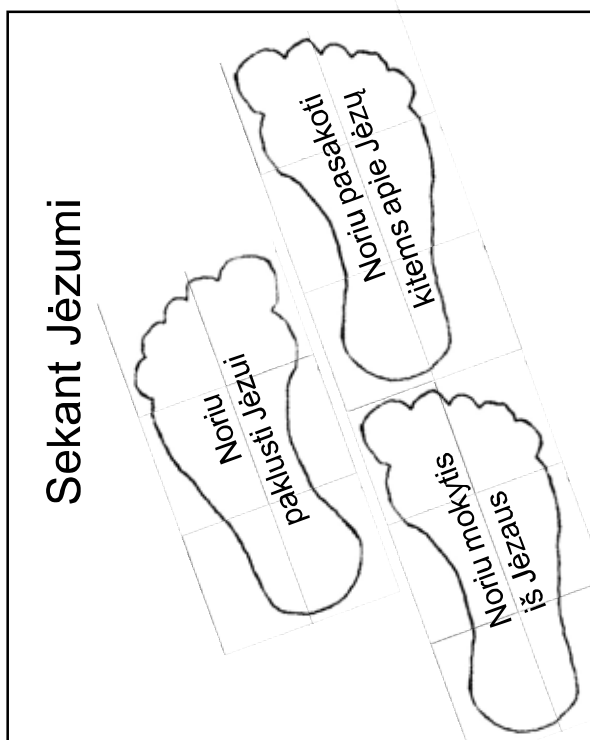
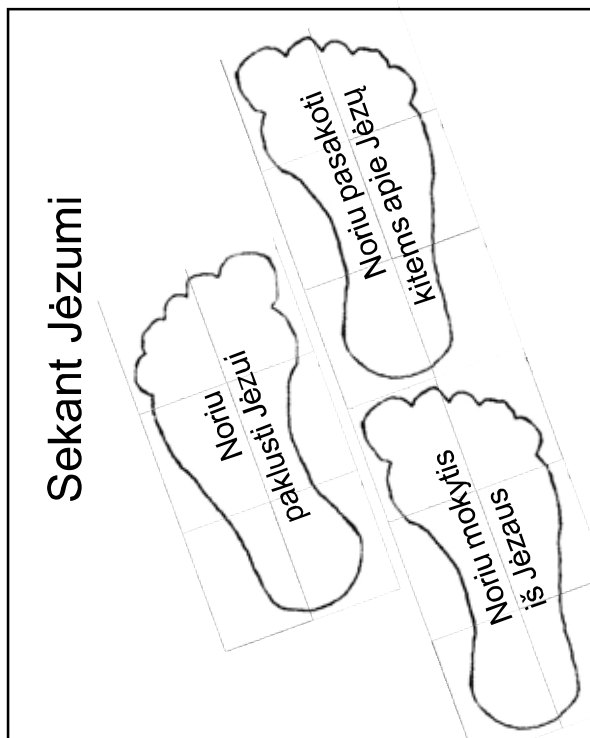
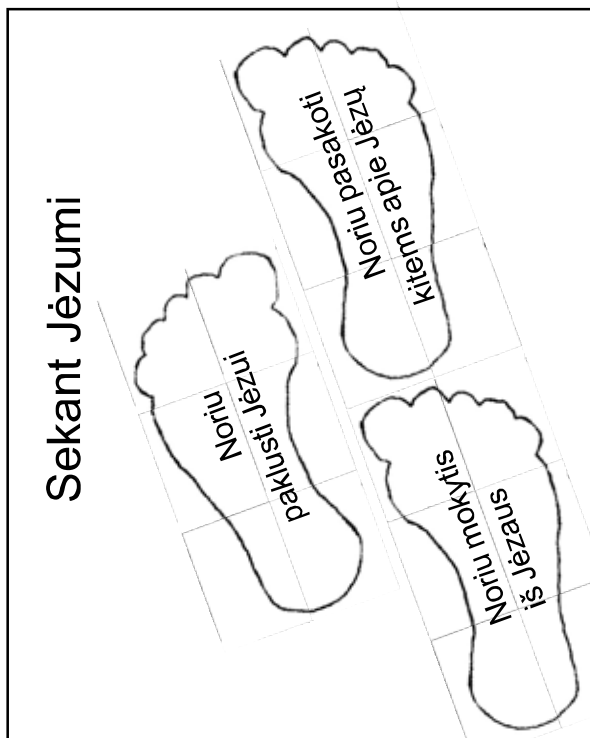



Pagrindinės gairės

pokalbiui su vaiku, kuris nori ateiti pas Kristų Išsiaiškinkite, ką vaikas supranta apie

Dievą

Kas yra Dievas?

Dievas mus sutvėrė. Jis kalba mums per Bibliją.

Dievas yra šventas ir tyras. Jis myli mus.

Nuodėmę

Kas yra nuodėmė?

Nuodėmė – nepaklusnumas Dievo įsakymams. Nusidedi Dievui.

Pasikalbėkite apie konkrečias nuodėmes.

Vaikas yra nusidėjęs iš prigimties ir savo veiksmais. (Mes nusidedame, nes esame nusidėjęliai.)

Nuodėmė nusipelno bausmės.

Gelbėtoją

Kas vienintelis gali apvalyti tave nuo nuodėmės?

Dievas Sūnus mirė ant kryžiaus už nusidėjęlius.

Viešpats Jėzus prisikėlė iš numirusių.

Jis yra visų Viešpats.

Paaiškinkite, kaip tapti išgelbėtam

Paaiškinkite, ko Viešpats nori iš mūsų, ir ką padarys Jis pats.

Naudokite Biblijos eilutę (*Jono 1,12; 3,16; 6,37; Apd 16,31; Rom 6,23 arba 10,13*).

Ką Viešpats nori, kad tu darytum?

Ką Viešpats padarys pats?

Perspėkite apie sunkumus.

Paklauskite: „Ar nori atsiduoti Kristui, ar dar norėtum palaukti?“

Padrąsinkite vaiką garsiai pasimelsti (jei pasiruošęs).

Pasikalbėkite apie įsitikinimą išgelbėjimu

Grįžkite prie eilutės, kuria naudojotės.

Pasikalbėkite apie pasikeitusį gyvenimą.

Pasakykite, ką gali žinoti žmogus, tikrai pasitikintis Kristumi.

Duokite (vėliau) keletą patarimų krikščioniškam gyvenimui

Skaityk ir paklusk tam, kas pasakyta Biblijoje.

Kalbėkis su Dievu, mūsų dangiškuoju Tėvu.

Papasakok kitiems, ką Viešpats dėl tavęs padarė.

Kai nusidedi, prašyk Viešpaties atleidimo.

Bendrauk su kitais krikščionimis.

Prisimink, ką Viešpats pažadėjo: „Niekada aš tavęs nepamesiu“

(*Hbr 13,5*).